

平成30年度 県総合選手権 ランキング

【一般男子シングルス】

- | | | |
|---|-------|--------|
| 1 | 徳村 優汰 | 宮崎商業高校 |
| 2 | 刘 念 | 日南学園高校 |
| 3 | 喜多 涼一 | 日南学園高校 |
| 3 | 内田 智也 | 日南学園高校 |

【一般女子シングルス】

- | | | |
|---|-------|--------|
| 1 | 高 田露 | 日南学園高校 |
| 2 | 木村 颯花 | 宮崎大学 |
| 3 | 山口 結愛 | 日南学園高校 |
| 3 | 村松 彩佳 | 村松卓球 |

【一般男子ダブルス】

- | | | | |
|---|-------|-------|--------------|
| 1 | 刘 念 | 喜多 涼一 | 日南学園高校 |
| 2 | 片平 康太 | 藤井 脩平 | 都城商業高校・祝吉中学校 |
| 3 | 立本 歩夢 | 細川 隼 | 宮崎商業高校 |
| 3 | 坂本 孝太 | 上原 新生 | 宮崎商業高校・大淀中学校 |

【男子シングルス40～59】

- | | | |
|---|--------|--------|
| 1 | 戸高 九州男 | 紫光クラブ |
| 2 | 田村 貴浩 | 紫光クラブ |
| 3 | 坂元 隆介 | SPOLON |
| 3 | 川口 一美 | 南郷クラブ |

【女子シングルス40～59】

- | | | |
|---|--------|-------|
| 1 | 永井 潤子 | 日向ママ |
| 2 | 白土しおみ | 大塚サクラ |
| 3 | 安藤 真智子 | のぎく |
| 3 | 黒木 泰代 | 悠悠くらぶ |

【一般女子ダブルス】

- | | | | |
|---|-------|-------|----------------|
| 1 | 山口 結愛 | 花木 愛理 | 日南学園高校 |
| 2 | 羽田 彩乃 | 野口 杏奈 | 日南学園中学校 |
| 3 | 邵 真容 | 寺坂 璃乃 | 日南学園高校 |
| 3 | 陳 瑞琳 | 藤岡 もえ | 日南学園高校・日南学園中学校 |

【男子シングルス60～69】

- | | | |
|---|-------|------|
| 1 | 田中 猛 | カツオカ |
| 2 | 下登 義克 | MTTC |
| 3 | 岩本 充博 | MTTC |
| 3 | 前村 康成 | カツオカ |

【女子シングルス60～69】

- | | | |
|---|-------|-------|
| 1 | 小玉 美穂 | ぱんぷきん |
| 2 | 甲斐 柳子 | ハピネス |
| 3 | 田部 瑩 | ふきのとう |
| 3 | 筒井 静代 | こでまり |

【男子ダブルス100歳以上】

- | | | | |
|---|--------|-------|--------------|
| 1 | 戸高 九州男 | 甲斐 勝見 | 紫光クラブ・Secret |
| 2 | 田中 猛 | 福元 悟 | カツオカ |
| 3 | 酒井 陸夫 | 川口 一美 | 南郷クラブ |
| 3 | 下登 義克 | 岩本 充博 | MTTC |

【男子シングルス70以上】

- | | | |
|---|-------|--------|
| 1 | 酒井 陸夫 | 南郷クラブ |
| 2 | 村松 勇作 | 都城スマイル |
| 3 | - | - |
| 3 | - | - |

【女子シングルス70以上】

- | | | |
|---|--------|-------|
| 1 | 留守 和子 | ふきのとう |
| 2 | 河内 昌子 | あじさい |
| 3 | 入田 トミ子 | ふきのとう |
| 3 | 中津 孝子 | おびすぎ |

【女子ダブルス100歳以上】

- | | | | |
|---|-------|--------|-----------|
| 1 | 小玉 美穂 | 矢野 美保 | ぱんぷきん |
| 2 | 堀田 弘子 | 甲斐 柳子 | 日向ママ・ハピネス |
| 3 | 川田 月子 | 岡崎 恵 | のぎく |
| 3 | 永井 潤子 | 中島 由岐子 | 日向ママ |

一般男子シングルス【MS1】

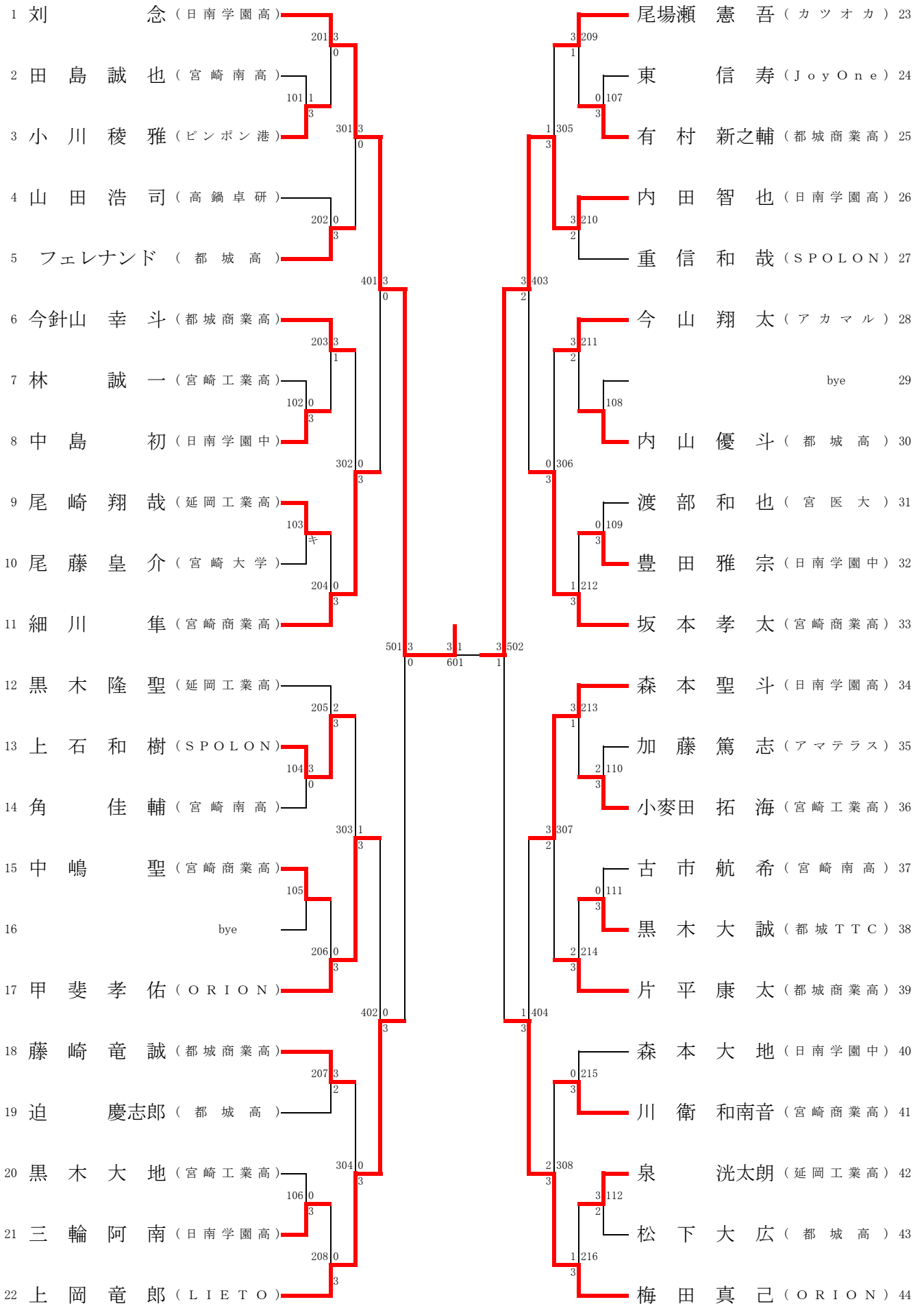

一般男子シングルス【MS2】

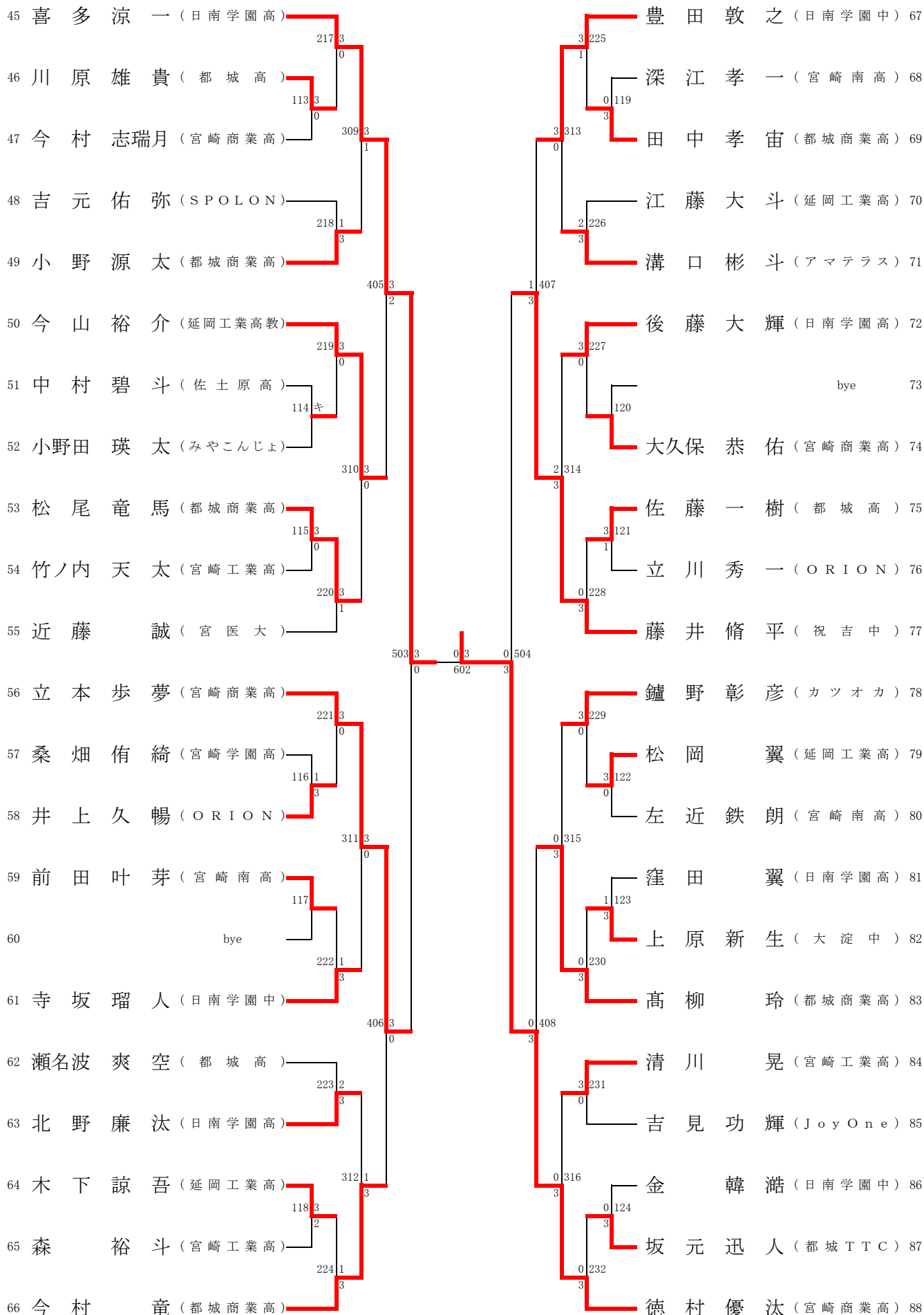

一般男子ダブルス【MD】

1	刘喜多涼	念一 (日南学園高)	片藤平井康太 (都城商業高)	21
2	左近田鉄叶	朗芽 (宮崎南高)	大久保恭佑 (宮崎商業高)	22
3	黒森大地	裕斗 (宮崎工業高)	黒木大誠 (都城TTC)	23
4	川衛和南音	中嶋聖 (宮崎商業高)	佐藤一樹 (都城高)	24
5	瀬名波爽空	フェレナンド (都城高)	甲斐孝佑 (ORION)	25
6	今村竜	柳玲 (都城商業高)	森本聖斗 (日南学園高)	26
7	吉元佑弥	上石和樹 (SPOLON)	清川晃海 (宮崎工業高)	27
8	梶剛史	加藤篤志 (アマテラス)	江藤大斗 (延岡工業高)	28
9	bye		小野田太三 (SPOLON)	29
10	今山裕介	黒木隆聖 (延岡工業高)	上岡竜郎 (LIETTO)	30
11	鑪野彰彦	尾場瀬吾 (カツオカ)	今山翔太 (アカマル)	31
12	豊田雅宗	寺坂瑠人 (日南学園中)	田中孝宙 (都城商業高)	32
13	竹ノ内天太	林誠一 (宮崎工業高)	三輪阿南 (日南学園高)	33
14	井上久暢	立川秀一 (ORION)	坂本孝太 (宮崎商業高)	34
15	今針山幸斗	松尾竜馬 (都城商業高)	坂元隆介 (SPOLON)	35
16	野崎一人	濱崎宏嗣 (さといもUP)	藤崎竜誠 (都城商業高)	36
17	北野廉汰	窪田翼 (日南学園高)	宮崎由太郎 (宮崎南高)	37
18	吉見功輝	東信寿 (JoyOne)	山田浩司 (高鍋卓研)	38
19	尾崎翔哉	木下諒吾 (延岡工業高)	迫松慶志郎 (都城高)	39
20	立本歩夢	細川隼 (宮崎商業高)	豊田敦之 (日南学園中)	40

一般女子シングルス【WS】

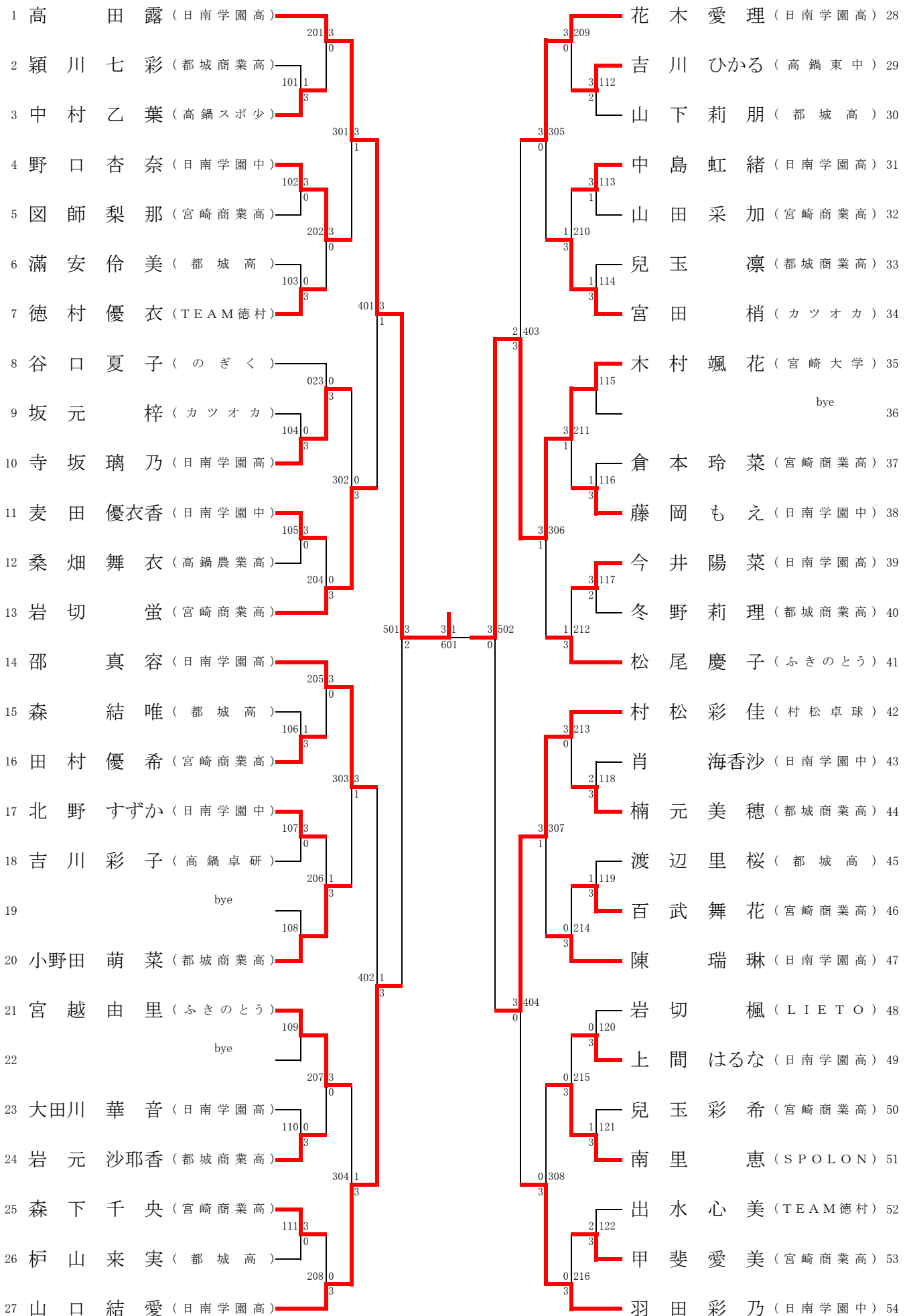

一般女子ダブルス【WD】

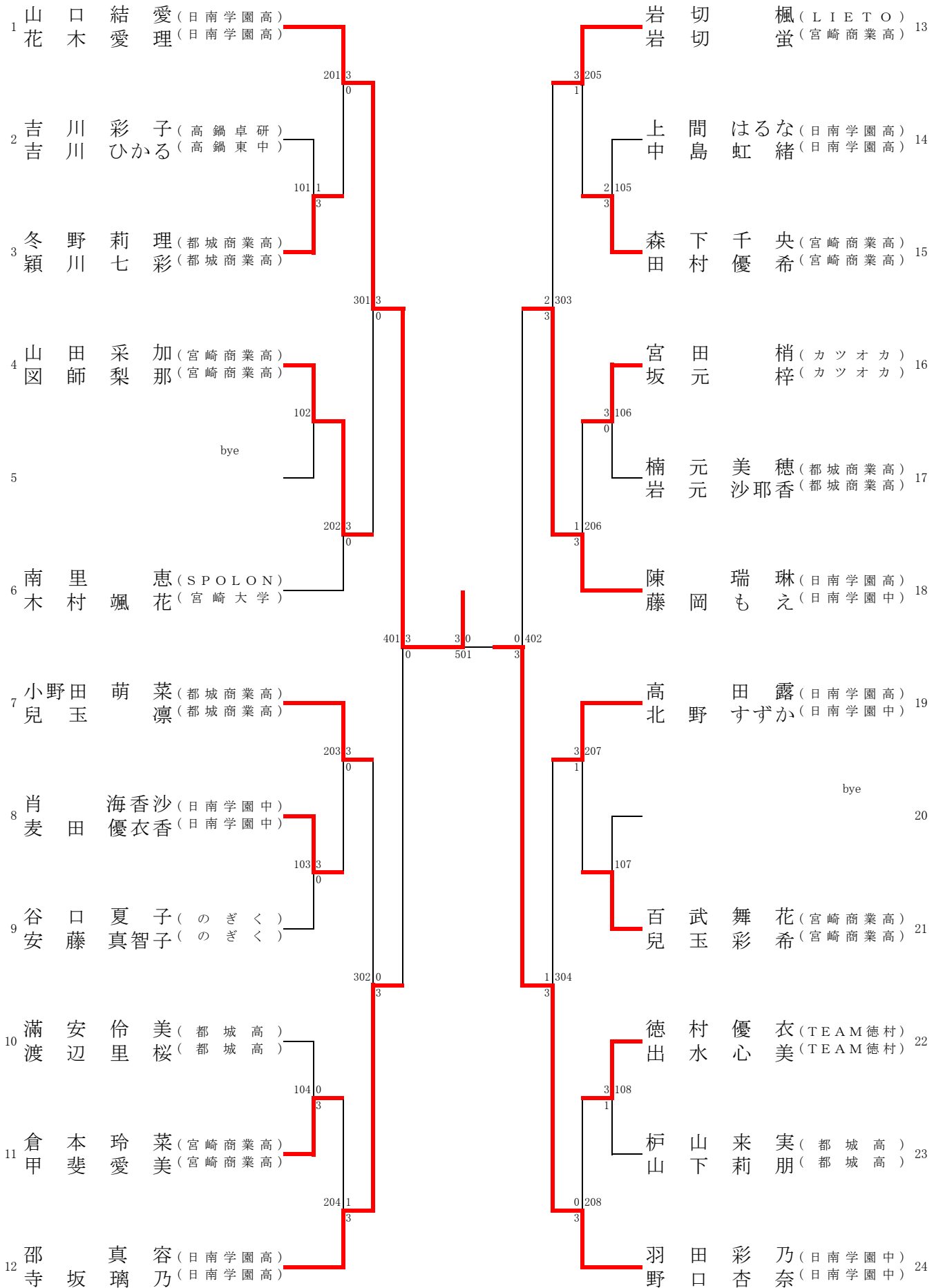

男子シングルス60～69 【MS60】

男子シングルス60 A			岩本	黒木	前村	勝	負	順位
1	岩本 充博	MTTC		3-0	3-0	2	0	1
2	黒木 泰成	紫光クラブ	0-3		0-3	0	2	3
3	前村 康成	カツオカ	0-3	3-0		1	1	2

男子シングルス60 B			田中	白土	弓削	勝	負	順位
1	田中 猛	カツオカ		2-3	3-0	1	1	2
2	白土 聡	アマテラス	3-2		3-0	2	0	1
3	弓削 孝和	紫光クラブ	0-3	0-3		0	2	3

男子シングルス60 C			下登	金丸	福元	勝	負	順位
1	下登 義克	MTTC		3-0	3-1	2	0	1
2	金丸 忠夫	紫光クラブ	0-3		3-0	1	1	2
3	福元 悟	カツオカ	1-3	0-3		0	2	3

男子シングルス60 D			甲斐	田牧	若松	勝	負	順位
1	甲斐 勝見	Secret		2-3	1-3	0	2	3
2	田牧 文夫	カツオカ	3-2		0-3	1	1	2
3	若松 茂	南郷クラブ	3-1	3-0		2	0	1

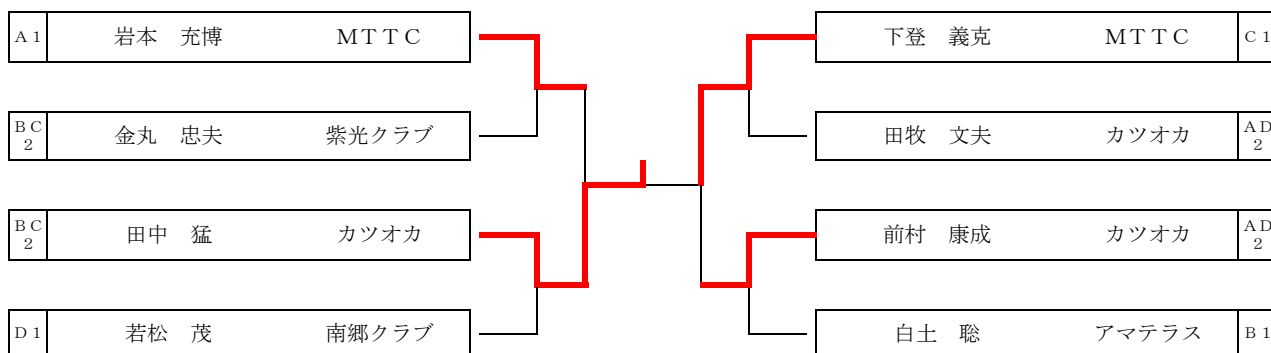

男子シングルス70以上 【MS70】

1	酒井 陸夫	南郷クラブ	—————	村松 勇作	都城スマイル	2
---	-------	-------	-------	-------	--------	---

女子シングルス40～59 【WS40】

女子シングルス40 A			中島	矢野	黒木	松行	勝	負	順位
1	中島 由岐子	日向ママ		キ	キ	キ	キ	キ	キ
2	矢野 美保	ばんぷきん	キ		2-3	3-1	1	1	2
3	黒木 泰代	悠々クラブ	キ	3-2		3-0	2	0	1
4	松行 由夏	おびすぎ	キ	1-3	0-3		0	2	3

女子シングルス40 B			安藤	田中	中村	木島	勝	負	順位
1	安藤 真智子	のぎく		3-0	1-3	3-0	2	1	1
2	田中 尚子	カツオカ	0-3		3-1	3-0	2	1	3
3	中村 まさ子	ふきのとう	3-1	1-3		3-0	2	1	2
4	木島 直美	NEXT K	0-3	0-3	0-3		0	3	4

女子シングルス40 C			永井	伊東	本部	福井	勝	負	順位
1	永井 潤子	日向ママ		3-0	3-0	3-1	3	0	1
2	伊東 玲子	ふきのとう	0-3		3-0	1-3	1	2	3
3	本部 由美	悠々クラブ	0-3	0-3		0-3	0	3	4
4	福井 由紀子	アマテラス	1-3	3-1	3-0		2	1	2

女子シングルス40 D			白土	日野	松井	勝	負	順位
1	白土 しおみ	大塚サクラ		キ	3-0	1	0	1
2	日野 仁美	ふきのとう	キ		キ	キ	キ	キ
3	松井 祥子	華菜クラブ	0-3	キ		0	1	2

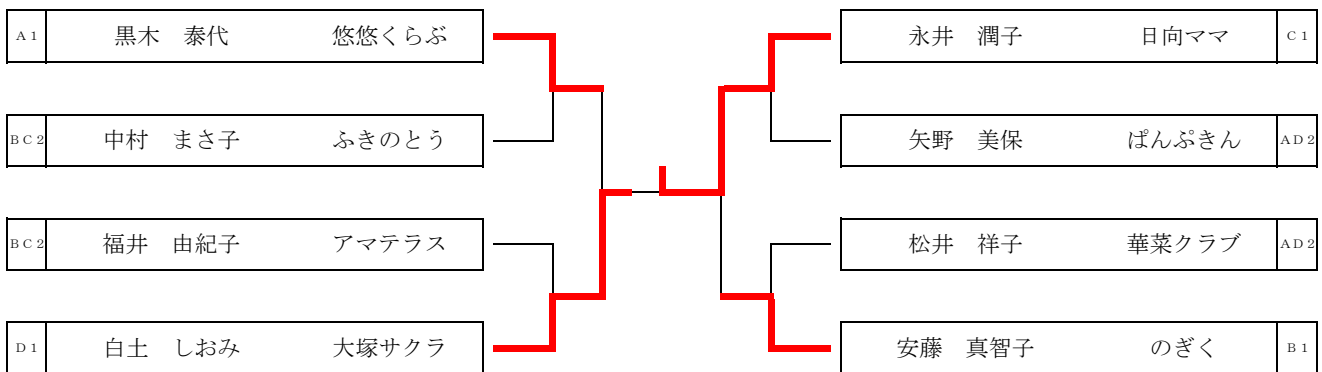

女子シングルス60～69 【WS60】

女子シングルス60 A			田部	下登	川野	黒木	勝	負	順位
1	田部 瑩	ふきのとう		3-0	3-0	キ	2	0	1
2	下登 民子	のぎく	0-3		3-1	キ	1	1	2
3	川野 すみ江	おびすぎ	0-3	1-3		キ	0	2	3
4	黒木 鈴子	すずかけ	キ	キ	キ		キ	キ	キ

女子シングルス60 B			堀田	岡崎	帯田	勝	負	順位
1	堀田 弘子	日向ママ		3-0	3-0	2	0	1
2	岡崎 恵	のぎく	0-3		1-3	0	2	3
3	帯田 民子	華菜クラブ	0-3	3-1		1	1	2

女子シングルス60 C			一政	佐伯	山本	勝	負	順位
1	一政 祐子	こでまり		1-3	3-0	1	1	2
2	佐伯 範子	ふきのとう	3-1		3-2	2	0	1
3	山本 富司子	おびすぎ	0-3	2-3		0	2	3

女子シングルス60 D			小玉	泥谷	坂元	勝	負	順位
1	小玉 美穂	ばんぶきん		3-0	3-0	2	0	1
2	泥谷 恭子	ふきのとう	0-3		3-0	1	1	2
3	坂元 かおる	おびすぎ	0-3	0-3		0	2	3

女子シングルス60 E			黒木	筒井	大堀	勝	負	順位
1	黒木 陽子	日向ママ		3-1	3-0	2	0	1
2	筒井 静代	こでまり	1-3		3-1	1	1	2
3	大堀 京子	ふきのとう	0-3	1-3		0	2	3

女子シングルス60 F			甲斐	川田	太田	勝	負	順位
1	甲斐 柳子	ハピネス		3-2	3-0	2	0	1
2	川田 月子	のぎく	2-3		3-0	1	1	2
3	太田 修子	ふきのとう	0-3	0-3		0	2	3

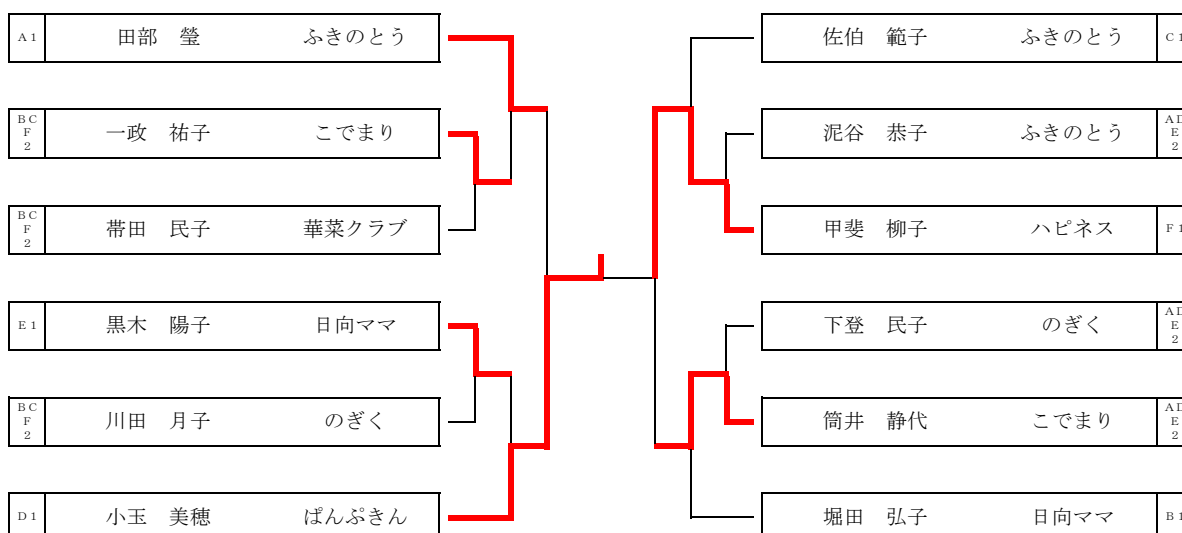

女子シングルス70以上 【WS70】

女子シングルス70 A			平澤	入田	河内	後藤	勝	負	順位
1	平澤 美沙子	おびすぎ		0-3	1-3	3-0	1	2	3
2	入田 トミ子	ふきのとう	3-0		0-3	3-0	2	1	2
3	河内 昌子	あじさい	3-1	3-0		3-0	3	0	1
4	後藤 ひで子	おびすぎ	0-3	0-3	0-3		0	3	4

女子シングルス70 B			中津	留守	矢澤	勝	負	順位
1	中津 孝子	おびすぎ		1-3	3-0	1	1	2
2	留守 和子	ふきのとう	3-1		3-0	2	0	1
3	矢澤 美子	すずかけ	0-3	0-3		0	2	3

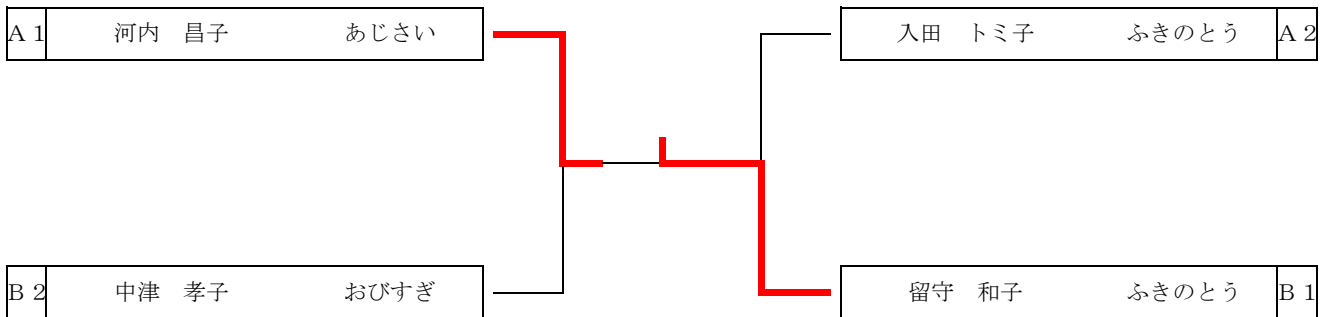

男子ダブルス100歳以上【MD_100】

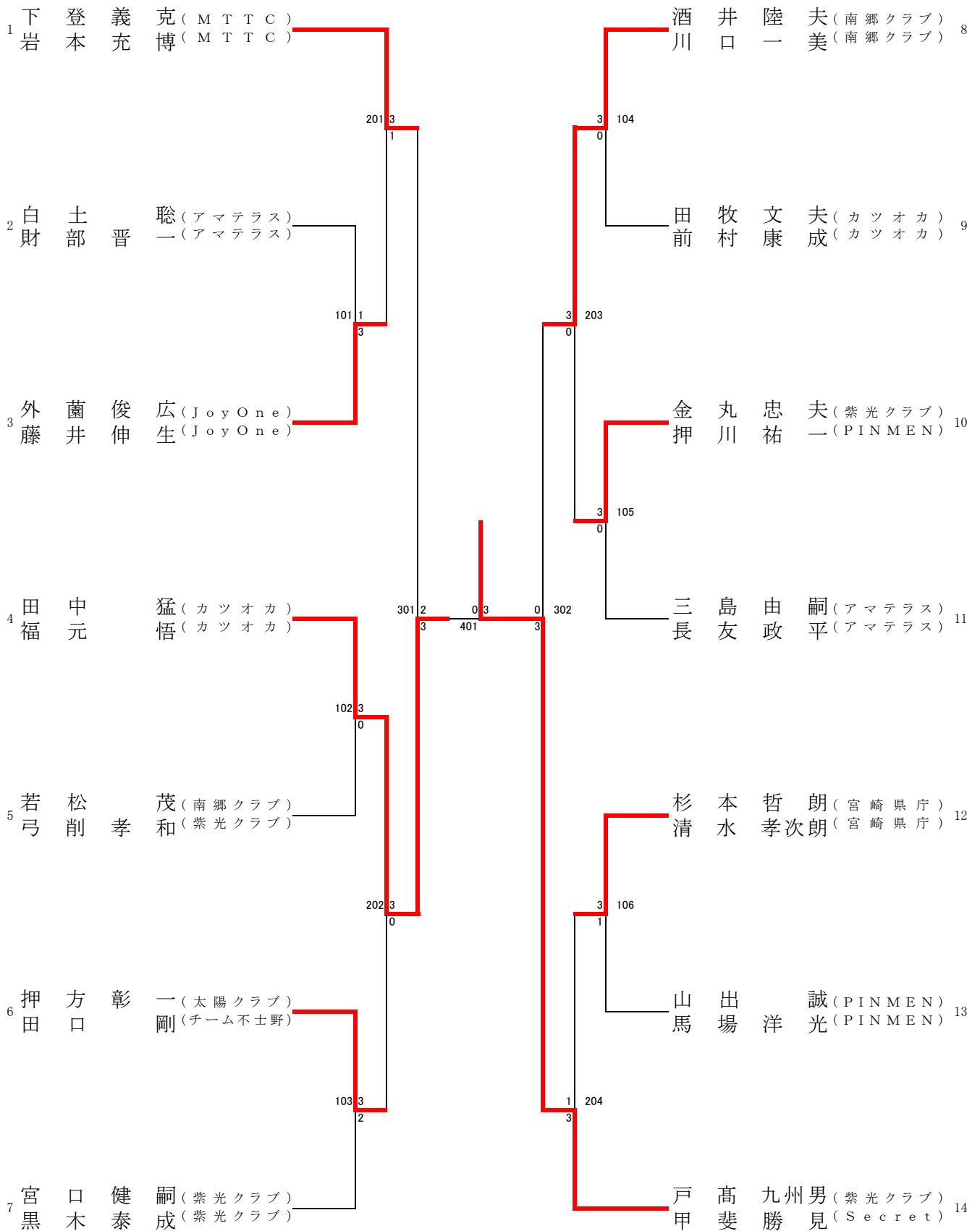

女子ダブルス100歳以上【WD_100】

