

# 令和6年度 宮崎県ラージボール卓球秋季大会

4名団体戦(混合W・S・S)

期 日 令和6年10月20日(日)

会 場 高鍋町総合体育館

## 結 果 報 告 書



主 催 宮崎県ラージボール卓球連盟

後 援 宮 崎 日 日 新 聞 社

## 1部・2部統合

1部 2チーム 2部 6チームの為統合し1部はオープン参加と致します。  
その後、部別決勝トーナメントを行います。

### 第1～2コート

Aパート		1	2	3	4	得点	順位
1	紫光クラブ のぎく 大塚サクラ	田代 啓二	/			4	1
		黒木 泰成					
		川田 月子					
		西村 愛子					
2	安藤塾 A-2	池田 誠	/			3	2
		塚田 孝一					
		安藤 久美子					
		前田 昭子					
3	高岡ラージ紫 光クラブ 宮 崎・球YOU・C 宮下	今村 紀昭	/			2	3
		弓削 孝和					
		伊達 喜代子					
		中瀬 玲奈					
4	PINMEN A	渡邊 孝浩	/			オープン	
		辰巳 宗隆					
		辰巳 向日葵					
		甲斐 朋美					

### 第3～4コート

Bパート		1	2	3	4	得点	順位
1	PINMEN B 安藤塾	田村 耕一	/			3	3
		森 陽一					
		榎窪 妙子					
		池田 美保					
2	トミシマ 宙	児玉 佳久	/			3	1
		宮崎 芳美					
		越智 晴美					
		山路 千秋					
3	MAX宮崎 安 藤塾	田中 直道	/			3	2
		米倉 健二					
		井 はるみ					
		横山 栄子					
4	安藤塾 A-1	安藤 卓志	/			オープン	
		林 誠一					
		久保田香奈子					
		宮崎 久美					

## 1部 決勝

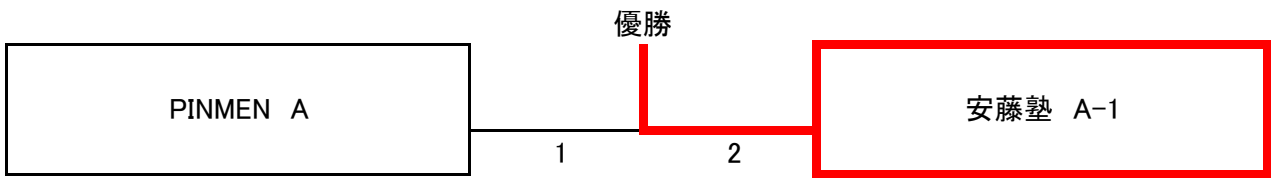

## 2部 決勝トーナメント

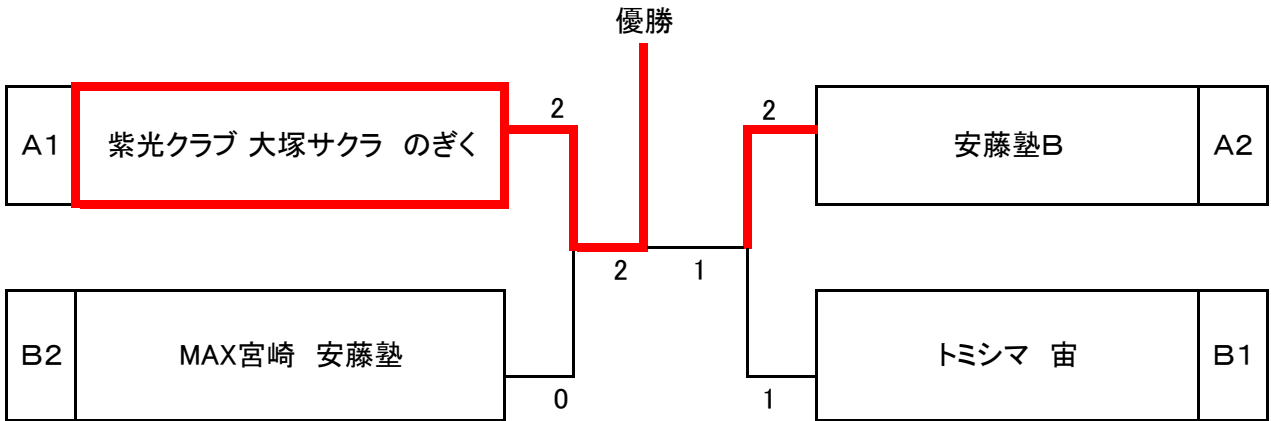

## 3位決定戦

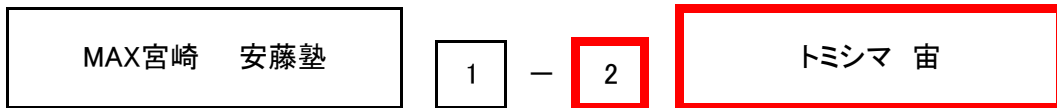

## 2部 交流戦

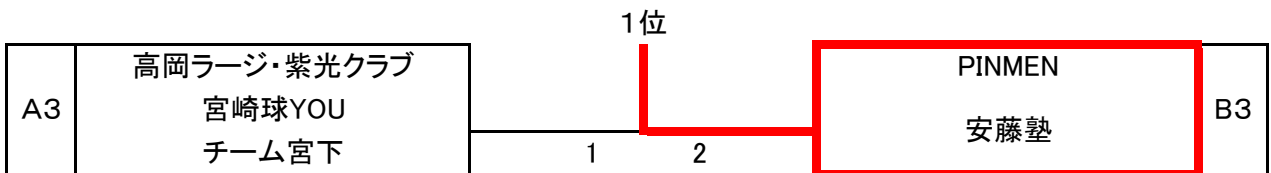

### 3 部

#### 第5～6コート

A/パート		1	2	3	4	得点	順位
1	南郷クラブ 紫光クラブ 日向ママ	若松 茂	/	/	/	/	/
		金丸 忠夫					
		矢野 トシ子					
		中嶽 砂子					
2	宮崎・球YOU 大塚台卓友会	加藤 忠	/	/	/	/	/
		熊本 淳夫					
		加藤 妙子					
		森 君恵					
3	大塚台卓友会 B 紅葉ELC	有川 仁	/	/	/	/	/
		服部 光洋					
		弓削 喜美子					
		長友 眞弓					
4	小林卓愛	武田 信仁	/	/	/	/	/
		内山 博樹					
		大山 タエ子					
		東 久子					

#### 第7～8コート

B/パート		1	2	3	4	得点	順位
1	安藤塾 A-3	安藤 和仁	/	/	/	/	/
		平野 健吾					
		笹原 みち子					
		立山 睦子					
2	延岡シニア A	山口 政信	/	/	/	/	/
		藤本 稔					
		川崎 喜久子					
		吉岡 裕子					
3	大塚台卓友会 A	林田 英正	/	/	/	/	/
		樋口 進					
		永田 優子					
		坂元 好子					
4	トミシマ 月	平屋 博充	/	/	/	/	/
		松葉 初子					
		三尾 正子					
		今宮 一枝					

### 3部 決勝トーナメント

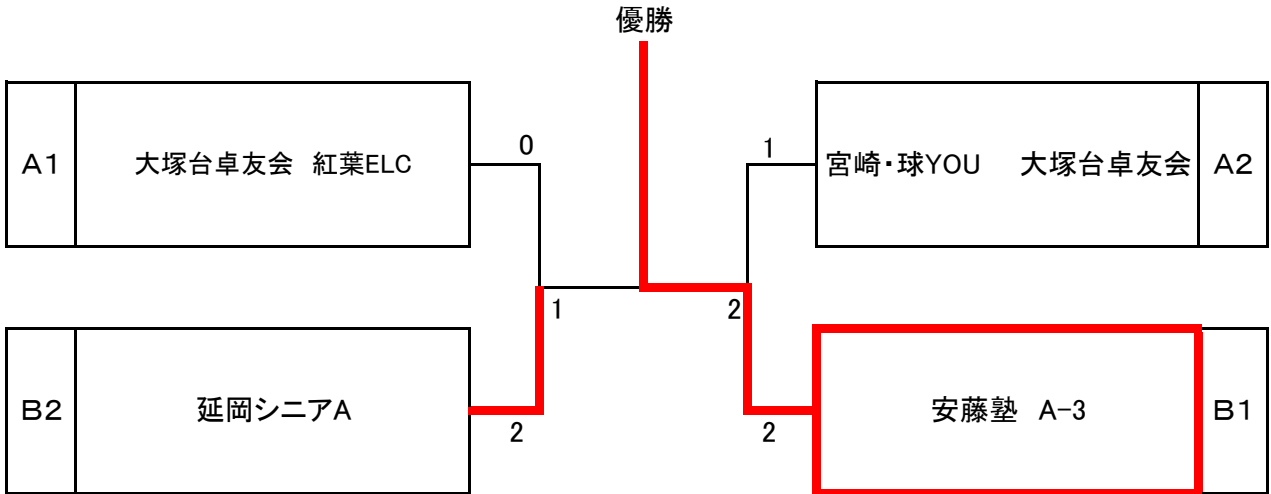

### 3位決定戦

コートNO 6

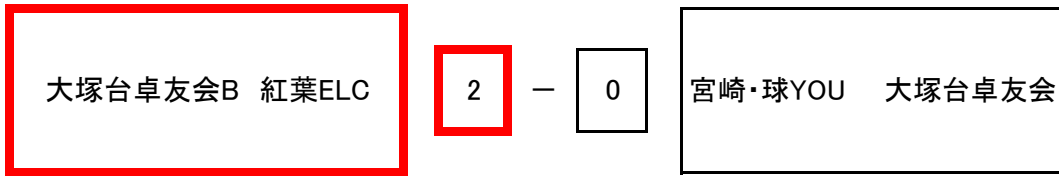

### 3部 交流戦

コートNO 7~8

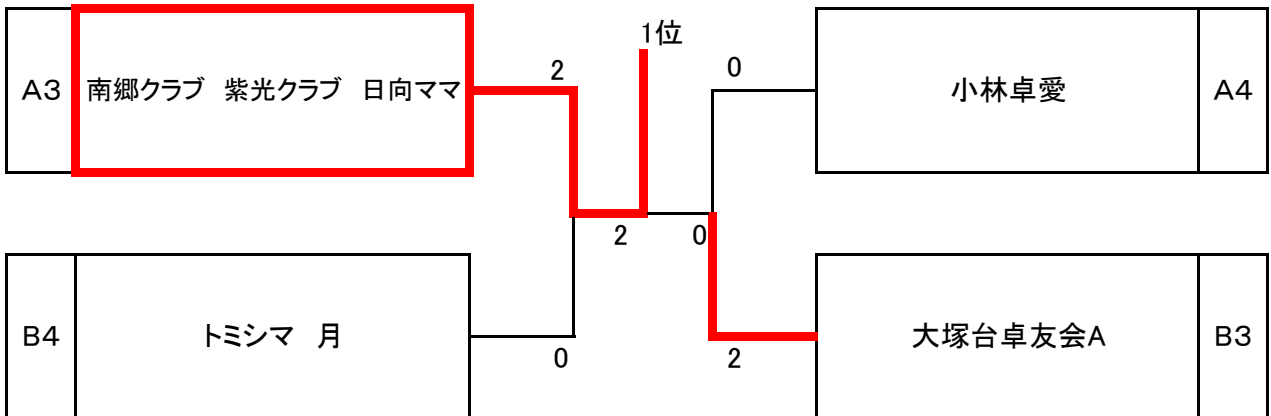

4 部

第9～10コート

Aパート		1	2	3	4	得点	順位
1	トシマ 雪	宮口 政廣	/			6	1
		黒木 泰文					
		川添 保子					
		森かほる					
2	日南サクラ A	大塚 清勝	0-2			5	2
		松田 忠士					
		森山 一江					
		寺坂 昭子					
3	紅葉ELC	重信 実男	0-2			3	4
		野崎 修洋					
		菊池 節子					
		野崎 喜代子					
4	MAX宮崎 B	堀田 孝一	0-2			4	3
		上野 憲一					
		荒武 芳子					
		横山 順子					

第11～12コート

Bパート		1	2	3	4	得点	順位
1	ラブオール 高鍋	近藤 博信	/			5	2
		河野 保雄					
		孝橋 まゆみ					
		植木 京子					
2	宮崎・球YOU	大元 功	2-0			6	1
		永畑 豊俊					
		寺岡 万智子					
		池水 富久子					
3	トシマ 星	本田 稔	0-2			4	3
		水野 隆					
		関本 薫					
		片田 久美					
4	日南サクラ B	橋本 喜代春	0-2			3	4
		松川 仁三					
		大坪 千愛					
		川添 紀子					

第13コート

Cパート		1	2	3	得点	順位	
1	安藤塾 4 A-	塚田 徳義	/			3	2
		向井 大和					
		飯田 さち子					
		日高 孝子					
2	延岡シニア B	高橋 捷夫	2-1			4	1
		玉田 信俊					
		川崎 七生					
		栗田 富喜子					
3	トシマ 花	木下 雅夫	1-2			2	3
		阿蘇 真澄					
		尾前 ヒデ子					
		中城 朝子					

#### 4部 決勝トーナメント

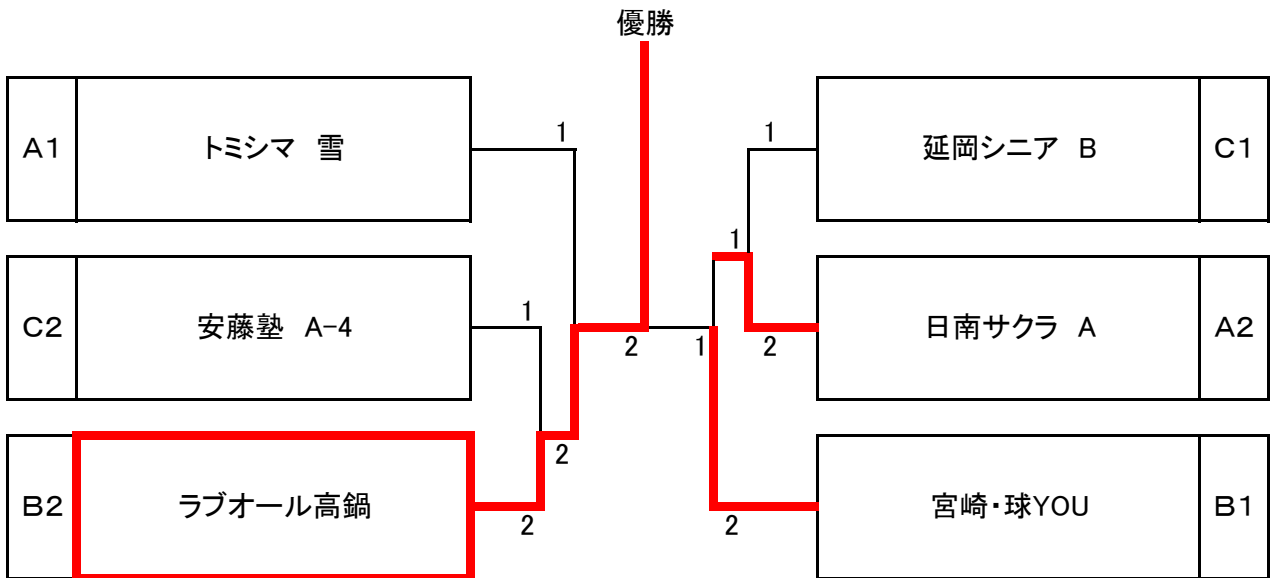

#### 3位決定戦

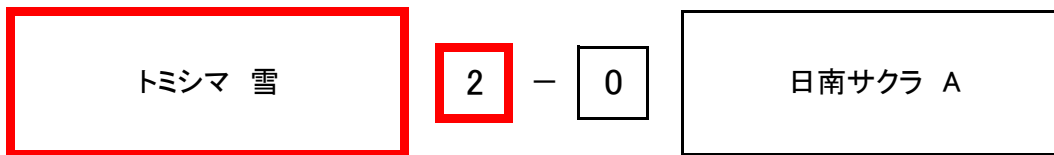

#### 4部 交流戦

コートNO 12~13

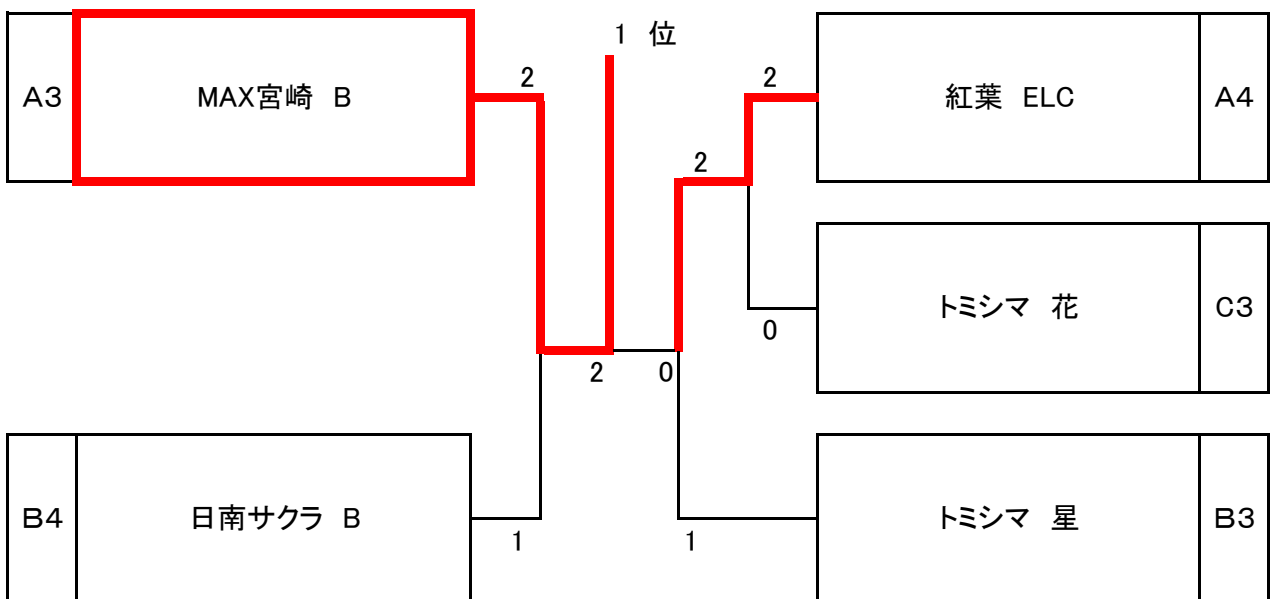

## 宮崎県ラージホール卓球大会記録

競技種目

期 日 令和6年10月20日

団体戦(男2・女2):混合複・単(男or女)・単(男or女)

会 場 高鍋町総合体育館

部 別	優 勝	準 優 勝	3 位
1部	安藤塾 A	PINMEN A	/
	安藤 卓志 林 誠一 久保田 香奈子 宮崎 久美	渡邊 孝浩 辰巳 宗隆 辰巳 向日葵 甲斐 朋美	
2部	紫光クラブ・大塚サクラ・のぎく	安藤塾 A-2	トミシマ 宙
	田代 啓二 黒木 泰成 川田 月子 西村 愛子	池田 誠 塚田 孝一 安藤 久美子 前田 昭子	児玉 佳久 宮崎 芳美 越智 晴美 山路 千秋
3部	安藤塾 A-3	延岡シニア A	大塚台卓友会B 紅葉ELC
	安藤 和仁 平野 健吾 笹原 みち子 立山 睦子	山口 政信 藤本 稔 川崎 喜久子 吉岡 裕子	有川 仁 服部 光洋 弓削 喜美子 長友 眞弓
4部・5部 統合	ラブオール高鍋	宮崎・球YOU	トミシマ 雪
	近藤 博信 河野 保雄 孝橋 まゆみ 植木 京子	大元 功 永畑 豊俊 寺岡 万智子 池水 富久子	宮口 政廣 黒木 泰文 川添 保子 森 かほる