

平成24年度
宮崎県ラージボール卓球大会

期 日 平成24年9月16日（日）

会 場 宮崎県清武体育館

記 録 報 告 書

主催 宮 崎 県 卓 球 協 会
主管 宮 崎 県 ラージボール卓球連盟

ダブルス

男子1部

第1コート

コート責任者 田村

	予選リーグAブロック		1	2	3	得点	順位
1	山出・柳野	赤い彗星		2-0	2-0		1
2	二宮・楠	和田スポーツ	0-2		2-1		2
3	登坂・内田	T-ONE・佐土原	0-2	1-2			3

第1・2コート

コート責任者 田村

	予選リーグBブロック		1	2	3	得点	順位
1	田村耕・田村浅	M-TOP		2-1	2-1		1
2	崎村・本田	MAX宮崎	1-2		2-1		2
3	池田・西平	安藤塾	0-2		1-2		3

第3コート

コート責任者 有川

	予選リーグCブロック		1	2	3	得点	順位
1	近藤・吉村	小林卓愛		1-2			2
2	戸高・松永	和田スポーツ	2-1				1
3	Bye						

決勝トーナメント

コートNO 1・2

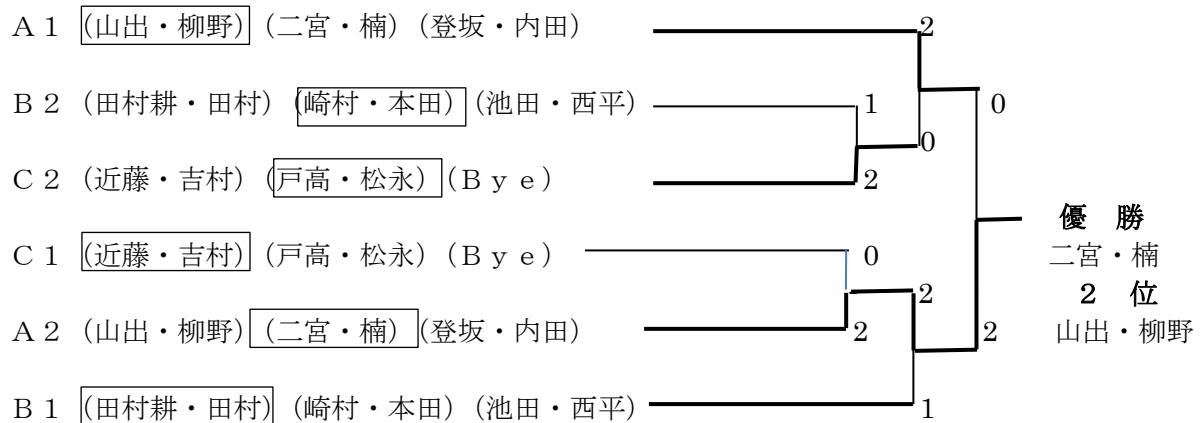

3位決定戦

戸高・松永 (1) - (2) 田村耕・田村

男子 2 部

第3コート

コート責任者 有川

予選リーグAブロック		1	2	3	得点	順位
1	有川・林田 大塚台卓友会		2-0	2-0		1
2	平島・玉田 延岡シニア	0-2		2-0		2
3	星野・椿原 トミシマ	0-2	0-2			3

第4コート

コート責任者 泉

予選リーグBブロック		1	2	3	得点	順位
1	高橋・松本 延岡シニア		2-1	2-1		1
2	泉・大元 紅葉・球YOU	1-2		2-1		2
3	武田・孝橋 小林卓愛	0-1	1-2			3

第4コート

予選リーグCブロック		1	2	3	得点	順位
1	宮口・松本 トミシマ・和田		0-2			2
2	川本・小笠原 小林卓愛	2-0				1
3	By e					

決勝トーナメント

- A 1 (有川・林田) (平島・玉田) (星野・椿原)
- B 2 (宮口・松本) (川本・小笠原) (By e)
- C 2 (高橋・松本) (泉・大元) (武田・孝橋)
- C 1 (宮口・松本) (川本・小笠原) (By e)
- A 2 (有川・林田) (平島・玉田) (星野・椿原)
- B 1 (高橋・松本) (泉・大元) (武田・孝橋)

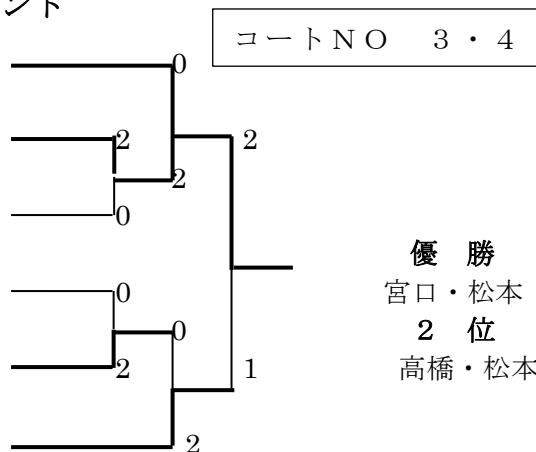

3位決定戦

(有川・林田) (2) - (1) (平島・玉田)

男子 3 部

第5コート

コート責任者 井上

予選リーグAブロック		1	2	3	得点	順位
1	田口・田中 MAX宮崎		2-1	2-0		1
2	高橋・谷口 宮崎・球YOU	1-2		1-2		2
3	田村・楢木崎 宮崎ELC	0-2	1-2			3

第5コート

予選リーグBブロック		1	2	3	得点	順位
1	黒岩・井上 大塚台卓友会		2-1			1
2	稲田・杉田 延岡シニア	1-2				2
3	By e					

決勝トーナメント

コートNO 5

- A 1 (田口・田中) (高橋・谷口) (柚木崎・田村)
- B 2 (黒岩・井上) (稲田・杉田) (Bye)
- A 2 (田口・田中) (高橋・谷口) (柚木崎・田村)
- B 1 (黒岩・井上) (稲田・杉田) (Bye)

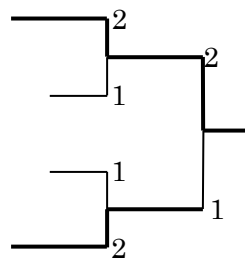

優勝
田口・田中
2位
黒岩・井上
3位
稲田・杉田

男子4部

第6コート

コート責任者 佐藤

	予選リーグAブロック		1	2	3	得点	順位
1	佐藤・平野	佐土原ホエール		2-1	0-2		3
2	林・谷村	MAX宮崎	1-2		2-0		1
3	井上・日高	サクラ・ひらの	2-0	0-2			2

第7コート

コート責任者 中條

	予選リーグBブロック		1	2	3	得点	順位
1	伊集院・川原	延岡シニア		1-2	2-0		2
2	中條・松本	宮崎ELC	2-1		2-0		1
3	濱川・柳田	照葉クラブ	0-2	0-2			3

第7コート

	予選リーグCブロック		1	2	3	得点	順位
1	宮永・樋口	大塚台卓友会		0-2			2
2	梶原・山崎	TTCテラゾノ	2-0				1
3	Bye						

決勝トーナメント

コートNO 6・7

- A 1 (佐藤・平野) (林・谷村) (井上・日高)
- B 2 (伊集院・川原) (中條・松本) (田中・杉松)
- C 2 (宮永・樋口) (梶原・山崎) (Bye)
- C 1 (宮永・樋口) (梶原・山崎) (Bye)
- A 2 (佐藤・平野) (林・谷村) (井上・日高)
- B 1 (伊集院・川原) (中條・松本) (田中・杉松)

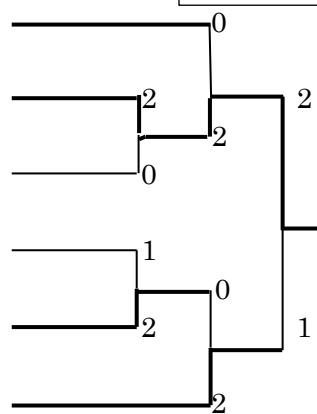

優勝
伊集院・川原
2位
中條・松本

3位決定戦

(1) 林・谷村 (2) 井上・日高

男子 5 部

第8コート

コート責任者 濱川

	決勝リーグ		1	2	3	4	得点	順位
1	吉村・山内	きさらぎ		0-2	0-2	2-0		3
2	濱川・重信	紅葉クラブ	2-0		2-0	2-1		1
3	田中・菊池	MAX宮崎	2-0	0-2		2-1		2
4	宮路・塚田	安藤塾	0-2	1-2	1-2			4

優勝 濱川・重信 **2位** 田中・菊池 **3位** 吉村・山内

女子 1 部

第9コート

コート責任者 大田原

	予選リーグAブロック		1	2	3	得点	順位
1	大田原・長友	大塚台卓友会		2-0	2-1		1
2	伊達・森	宮崎・球YOU	0-2		1-2		3
3	甲斐・桑原	延岡はまゆう	1-2	2-1			2

第9・10コート

	予選リーグBブロック		1	2	3	得点	順位
1	安藤・高橋	安藤塾		2-0	2-0		1
2	中嶽・越智	延岡城山	0-2		2-0		2
3	岡田・中西	大塚台卓友会	0-2	0-2			3

第10・11コート

コート責任者 弓削

	予選リーグCブロック		1	2	3	4	得点	順位
1	森・児玉	宮教クラブ		2-0	2-1	2-1		1
2	弓削・坂元	大塚台卓友会	0-2		2-0	1-2		2
3	清水・池永	延岡はまゆう	1-2	0-2		2-0		3
4	笹原・佐々木	安藤塾	1-2	2-1	0-2			4

決勝トーナメント

コートNO9～11

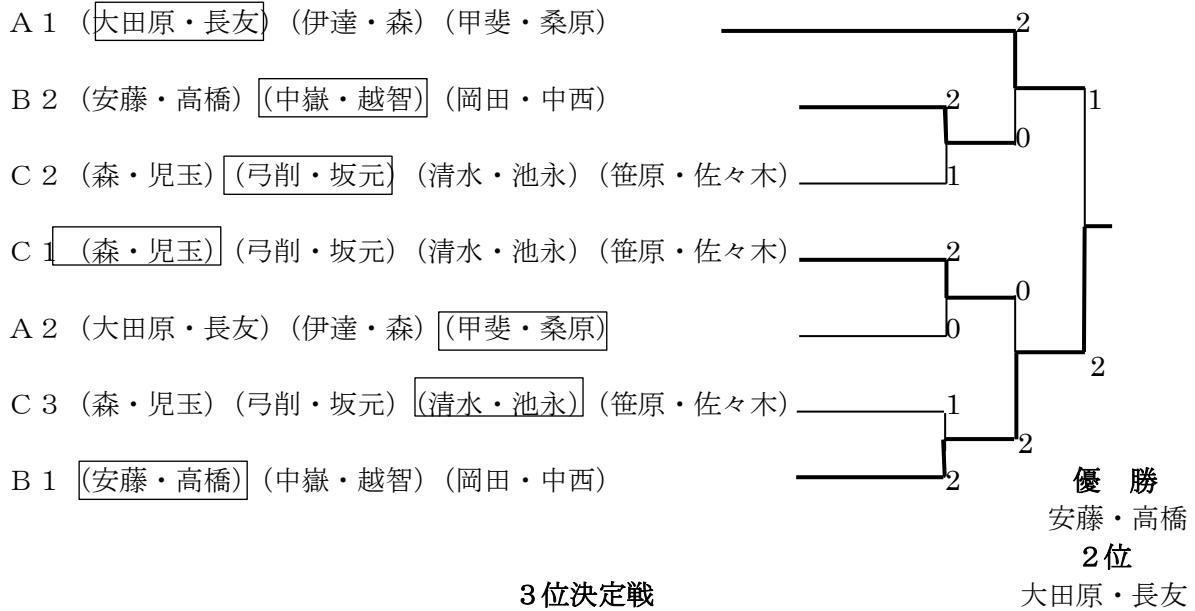

3位決定戦

中嶽・越智 (2) - (0) 森・児玉

女子2部

第12コート

コート責任者 日高

予選リーグAブロック		1	2	3	得点	順位
1	一水・日高 大塚台卓友会		2-0	2-0		1
2	川原・川崎 太陽クラブ	0-2		2-0		2
3	山下・内村 小林さくら	0-2	0-2			3

第12・13コート

予選リーグBブロック		1	2	3	得点	順位
1	山部・是永 宮崎・球YOU		1-2	2-0		1
2	田中・三尾 トミシマ	2-1		0-2		3
3	重久・中武 宮崎ELC	0-2	2-0			2

第13コート

コート責任者 山下

予選リーグCブロック		1	2	3	得点	順位
1	岩切・関屋 日南ひらの		0-2	1-2		3
2	橋本・木村 安藤塾	2-0		1-2		2
3	山下・小林 宮崎ELC	2-1	2-1			1

決勝トーナメント

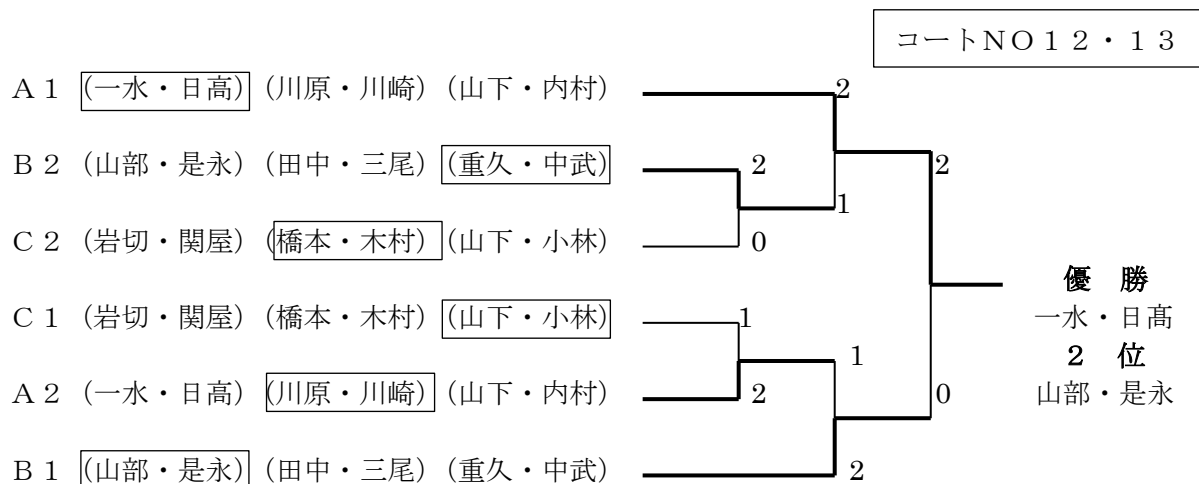

3位決定戦

重久・中武 (2) - (1) 川原・川崎

女 子 3 部

第14コート

コート責任者 泉

	予選リーグAブロック		1	2	3	得点	順位
1	泉・小田	紅葉クラブ		2-0	2-1		1
2	山下・荒武	MAX宮崎	0-2		2-1		2
3	池田・園田	安藤塾	1-2	1-2			3

第14コート

	予選リーグBブロック		1	2	3	得点	順位
1	松田・稲富	小林さくら		2-0			1
2	青山・西村	安藤塾	0-2				2
3	Bye						

決勝トーナメント

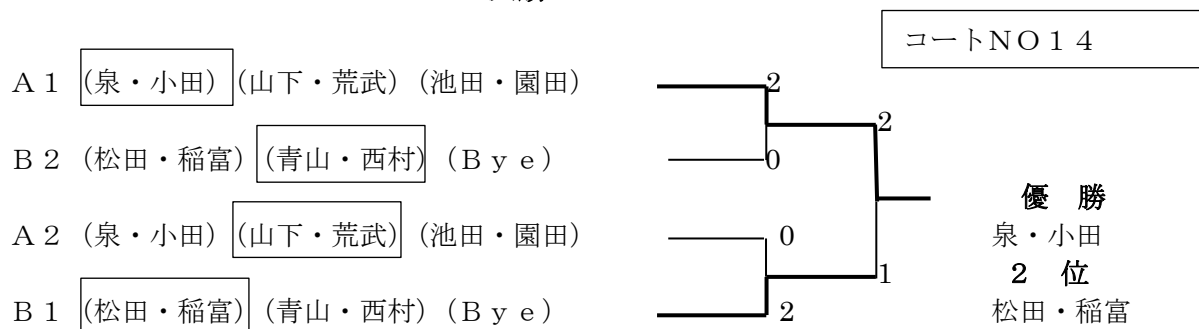

3位決定戦

青山・西村 (1) - (2) 山下・荒武

女子 4 部

第15コート

コート責任者 関屋

予選リーグAブロック		1	2	3	得点	順位
1	関屋・宮川 紅葉クラブ		1-2	2-0		2
2	岩崎・森山 TTCテラゾノ	2-1		2-0		1
3	川平・真方 小林さくら	0-2	1-2			3

第15・16コート

予選リーグBブロック		1	2	3	得点	順位
1	永田・黒木 TTCテラゾノ		2-1	2-0		1
2	桜木・中島 レインボー宮崎	1-2		2-1		2
3	内村・瀬戸口 小林卓愛・さくら	0-2	1-2			3

決勝トーナメント

コートNO15・16

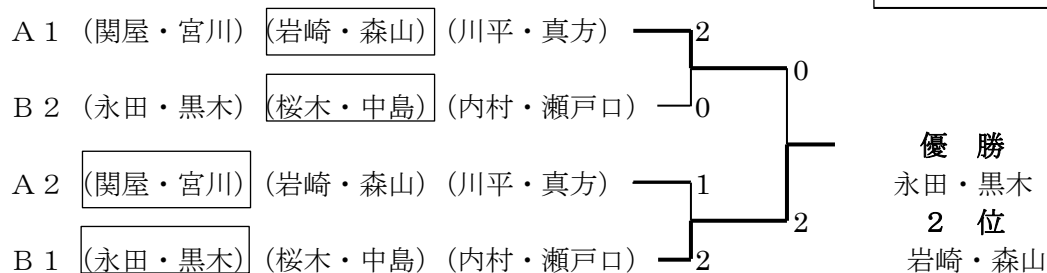

3位決定戦

関屋・宮川 (2) - (1) 桜木・中島

混 合 1 部

第16・17コート

コート責任者 榎窪

予選リーグAブロック		1	2	3	4	得点	順位
1	田口・松葉 延岡城山		0-2	2-0	2-0		2
2	榎窪・宮路 安藤塾	2-0		2-0	2-0		1
3	長友・椿原 トミシマ	0-2	0-2		2-0		3
4	横山・小野 安藤塾	0-2	0-2	0-2			4

第18・19コート

コート責任者 川田

	予選リーグBブロック	1	2	3	4	得点	順位
1	大岩根・川越 大塚台卓友会		0-2	2-1	2-0		2
2	川田・高橋 のぎく・太陽	2-0		2-0	2-0		1
3	小田・佐藤 和田・トミシマ	0-2	0-2		2-0		3
4	孝橋・久保田 安藤塾	1-2	0-2	0-2			4

決勝トーナメント

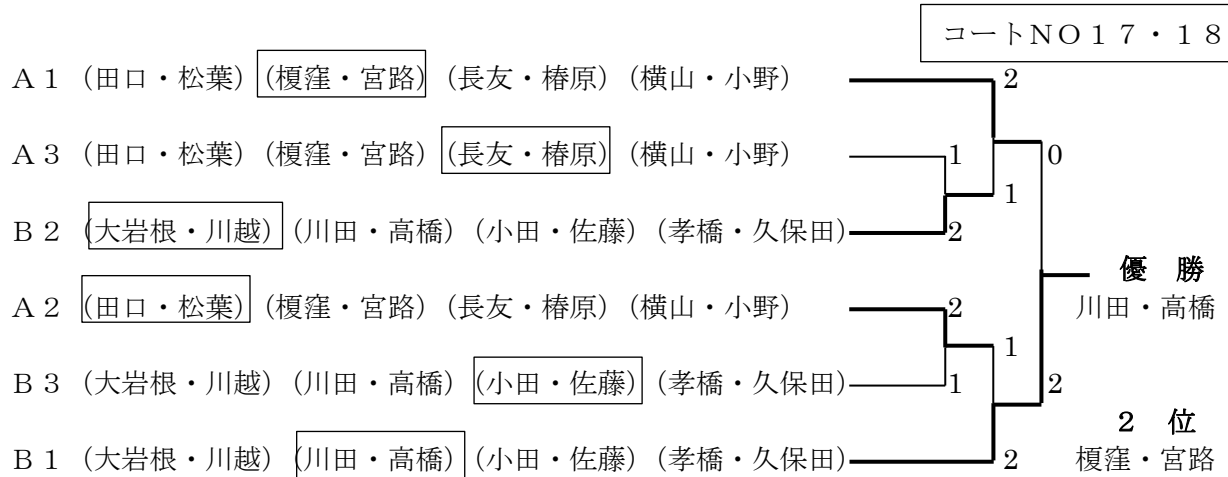

3位決定戦

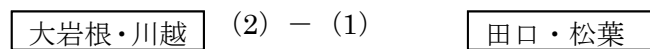

混合2部

第19：20コート

コート責任者 藤本

	予選リーグAブロック	1	2	3	得点	順位
1	牛島・寺原 MAX宮崎		2-1	2-0		1
2	金丸・斉藤 宮崎ELC	1-2		2-1		2
3	藤本・小柳 宮崎・球YOU	0-2	1-2			3

第20・21コート

コート責任者 小崎

	予選リーグBブロック	1	2	3	得点	順位
1	猪原・浪波 延岡城山		1-2	0-2		3
2	高瀬・寺岡 宮崎・球YOU	2-1		2-0		1
3	片伯部・三谷 T-ONE	2-0	0-2			2

第21コート

	予選リーグCブロック	1	2	3	得点	順位
1	竹下・田崎 トミシマ		2-0			1
2	小崎・木下 宮崎ELC	0-2				2
3	Bye					

決勝トーナメント

コートNO19・20

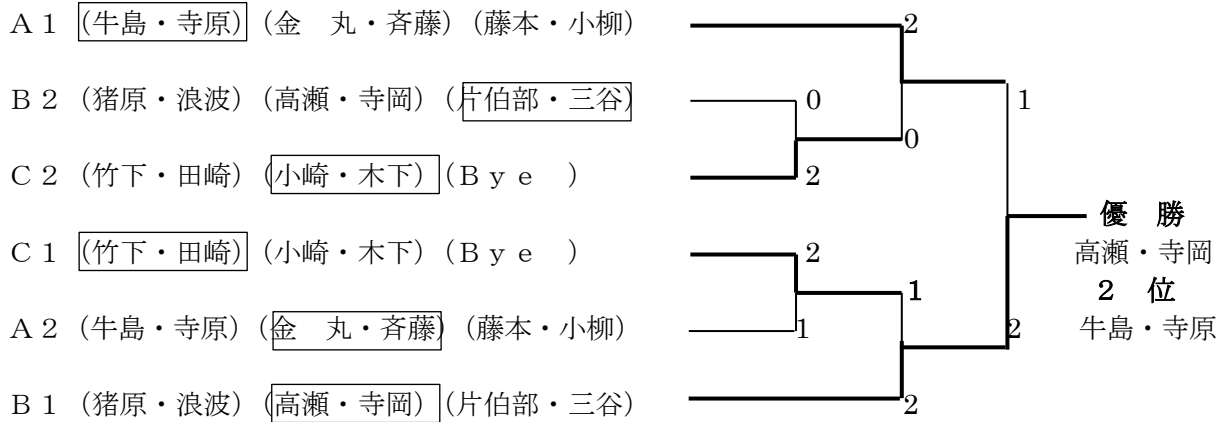

3位決定戦

小崎・木下 (2) - (0) 竹下・田崎

混合3部

第22コート

コート責任者 岸

	予選リーグAブロック	1	2	3	得点	順位
1	岸・米沢 TTCテラゾノ		2-1	1-2		2
2	地福・仁田脇 MAX宮崎	1-2		2-0		1
3	松本・田中 サクラクラブ	2-1	0-2			3

第22コート

	予選リーグBブロック	1	2	3	得点	順位
1	佐藤・菊池 レインボー宮崎		1-2			2
2	中村・福嶋 大塚台卓友会	2-1				1
3	Bye					

決勝トーナメント

コートNO21・22

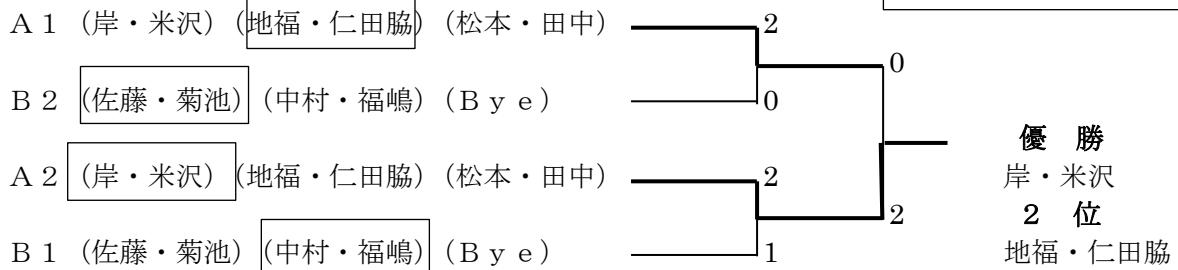

3位決定戦

中村・福嶋 (2) - (1) 佐藤・菊池

シ ン グ ル ス

男 子 1 部

第1コート

コート責任者 山出

	予選リーグAブロック		1	2	3	得点	順位
1	山出誠	赤い彗星	/	2-1	2-0		1
2	戸高伸悟	和田スポーツ	1-2	/	2-0		2
3	松永仁	和田スポーツ	0-2	0-2	/		3

第1コート

	予選リーグBブロック		1	2	3	得点	順位
1	田村耕一	M-TOP	/	2-0	2-0		2
2	登坂学	T-ONE	0-2	/	0-2		3
3	二宮敏広	和田スポーツ	2-0	2-0	/		1

第2コート

コート責任者 松本

	予選リーグCブロック		1	2	3	得点	順位
1	楠史郎	和田スポーツ	/	0-2	2-0		2
2	本田健一郎	MAX宮崎	2-0	/	2-0		1
3	近藤雅巳	小林卓愛	0-2	0-2	/		3

第2コート

	予選リーグDブロック		1	2	3	得点	順位
1	松本泰舟	和田スポーツ	/	2-1	0-2		2
2	柳野善秀	赤い彗星	1-2	/	1-2		3
3	池田誠	安藤塾	2-0	2-1	/		1

決勝トーナメント

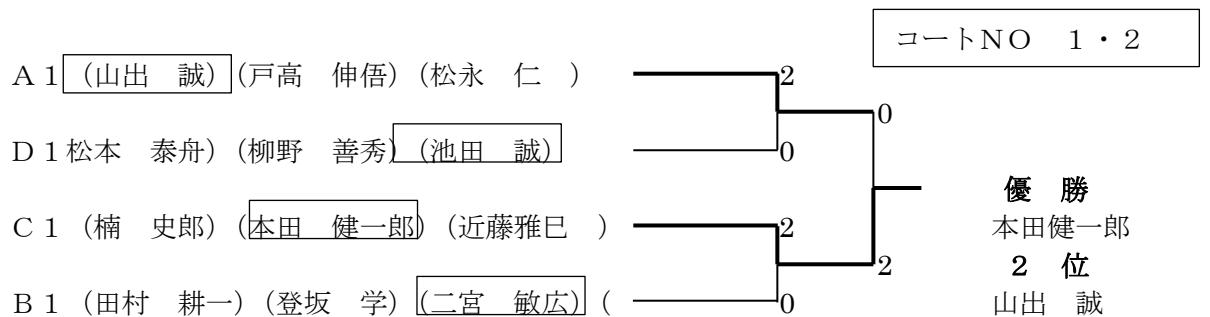

3位決定戦

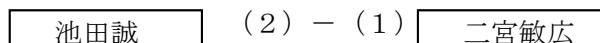

男子 2 部

第3コート

コート責任者 柚木崎

	予選リーグAブロック		1	2	3	得点	順位
1	柚木崎政男	宮崎ELC		2-0	2-1		1
2	平島良一	延岡シニア	0-2		2-0		2
3	吉村繁	小林卓愛	1-2	0-2			3

第3コート

	予選リーグBブロック		1	2	3	得点	順位
1	高橋捷夫	延岡シニア		2-0	2-0		1
2	大元功	宮崎・球YOU	0-2		1-2		3
3	武田信仁	小林卓愛	0-2	2-1			2

第3・4コート

	予選リーグCブロック		1	2	3	得点	順位
1	田口才蔵	延岡城山		2-1	2-0		1
2	長友幸夫	トミシマ	1-2		2-0		2
3	崎村哲夫	MAX宮崎	0-2	0-2			3

第4コート

コート責任者 有川

	予選リーグDブロック		1	2	3	得点	順位
1	大岩根博明	大塚台卓友会		2-1	1-2		1
2	松本孝雄	延岡シニア	1-2		2-0		2
3	小笠原俊浩	小林卓愛	2-1	0-2			3

第4・5コート

	予選リーグEブロック		1	2	3	4	得点	順位
1	有川仁	大塚台卓友会		2-0	2-1	2-0		1
2	内田郁夫	佐土原ホエール	0-2		2-1	2-0		2
3	小田裕三	和田スポーツ	1-2	1-2		2-0		3
4	椿原洋一	トミシマ	1-2	2-1	0-2			4

第5コート

コート責任者 泉

	予選リーグFブロック		1	2	3	4	得点	順位
1	林田英正	大塚台卓友会		2-1	2-1	1-2		1
2	田中直道	MAX宮崎	1-2		1-2	2-0		3
3	川本四郎	小林卓愛	1-2	2-1		2-0		2
4	泉一利	紅葉クラブ	2-1	0-2	0-2			4

決勝トーナメント

コートNO3～5

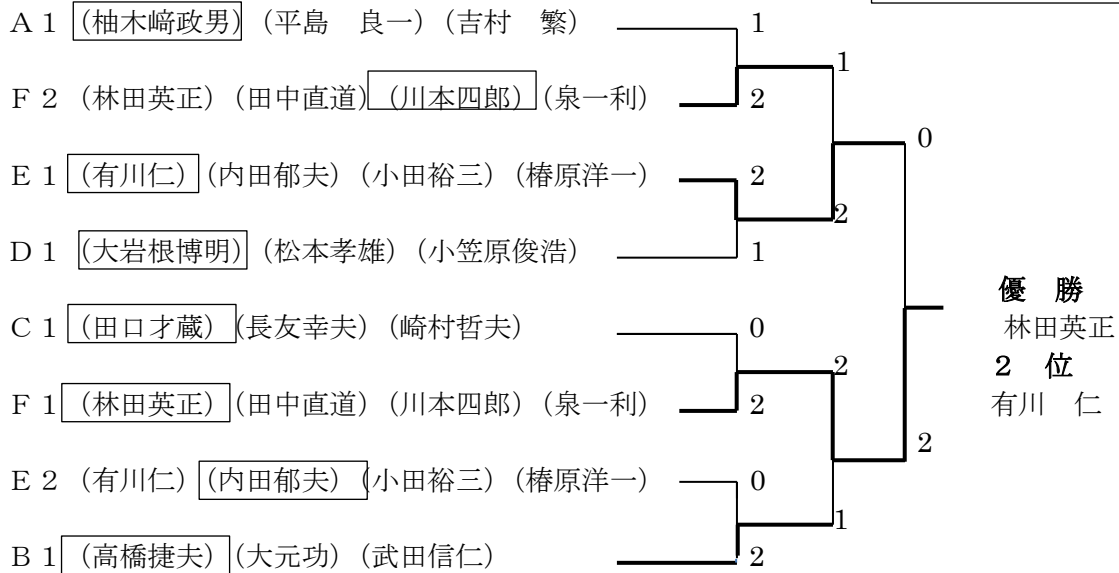

3位決定戦

高橋捷夫

(2) - (1)

川本四郎

男 子 3 部

第6コート

コート責任者 井上

	予選リーグAブロック		1	2	3	得 点	順 位
1	宮口政廣 トミシマ			2-0	2-0		1
2	小崎孝志 宮崎ELC	0-2			2-0		2
3	孝橋瑩翁 小林卓愛	0-2	0-2				3

第6コート

	予選リーグBブロック		1	2	3	得 点	順 位
1	黒岩正明 大塚台卓友会			2-0	2-1		1
2	牛島好博 MAX宮崎	0-2			2-0		2
3	片伯部吉久 T-ONE	1-2	0-2				3

第6コート

	予選リーグCブロック		1	2	3	得点	順位
1	井上正啓	大塚台卓友会		2-0	2-1		1
2	杉田理逸	延岡シニア	0-2		1-2		3
3	谷口貞廣	宮崎・球YOU	1-2	2-1			2

第7コート

コート責任者 猪原

	予選リーグDブロック		1	2	3	得点	順位
1	竹下屯	トミシマ		2-0	2-1		1
2	猪原啓	延岡城山	0-2		0-2		3
3	岸兵治	TTCテラゾノ	1-2	2-0			2

第7コート

	予選リーグEブロック		1	2	3	得点	順位
1	稲田敏男	延岡シニア		2-0	2-0		1
2	高橋保	宮崎・球YOU	0-2		2-1		2
3	田口和夫	MAX宮崎	1-2	1-2			3

第7コート

	予選リーグFブロック		1	2	3	得点	順位
1	高瀬武雄	宮崎・球YOU		2-0	2-1		1
2	伊集院俊臣	延岡シニア	0-2		2-0		2
3	星野雄	トミシマ	1-2	0-2			3

決勝トーナメント

コートNO 6・7

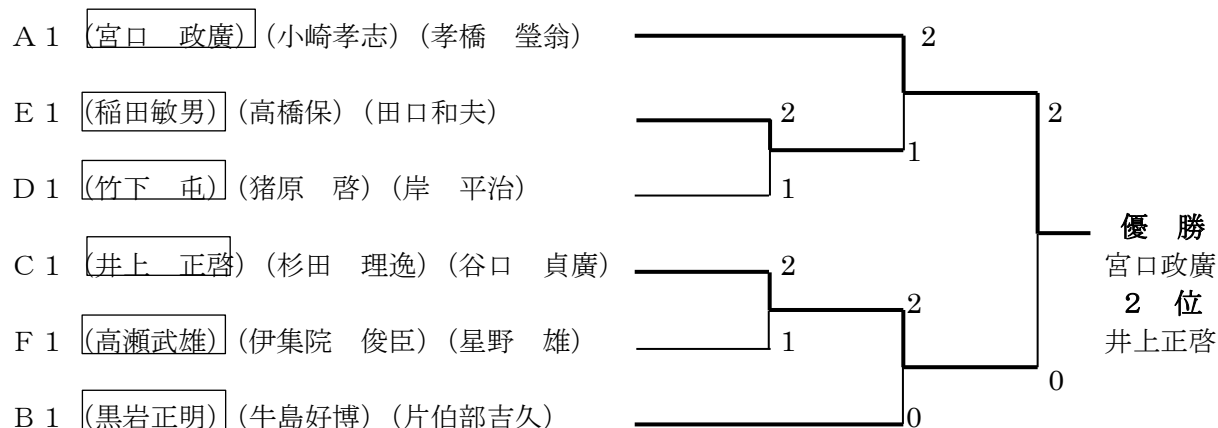

3位決定戦

黒岩正明 (2) - (0) 稲田敏男

男子 4 部

第 8 コート

コート責任者 佐藤

	予選リーグAブロック		1	2	3	得点	順位
1	佐藤三千男	佐土原ホエール		2-0	0-2		2
2	日高建夫	日南ひらの	0-2		1-2		3
3	梶原尚隆	TTCテラゾノ	2-0	2-1			1

第 8 コート

	予選リーグBブロック		1	2	3	得点	順位
1	川原行雄	延岡シニア		0-2	0-2		3
2	地福幸憲	MAX宮崎	2-0		0-2		2
3	杉松敏幸	佐土原ホエール					1

第 8・9 コート

	予選リーグCブロック		1	2	3	得点	順位
1	玉田信俊	延岡シニア		2-0	2-0		1
2	松本健	サクラクラブ	0-2		1-2		3
3	林幹夫	MAX宮崎	0-2	2-1			2

第 9 コート

コート責任者 佐藤

	予選リーグDブロック		1	2	3	得点	順位
1	佐藤光博	宮崎・球YOU		0-2			2
2	松本光生	宮崎ELC	2-0				1
3	田中守	佐土原ホエール					

第 9 コート

	予選リーグEブロック		1	2	3	得点	順位
1	平野英喜	佐土原ホエール		1-2	2-1		2
2	樋口進	大塚台卓友会	2-1		2-0		1
3	田村稔	宮崎ELC	1-2	0-2			3

第 9・10 コート

	予選リーグFブロック		1	2	3	得点	順位
1	井上東洋	サクラクラブ		2-1	2-0		1
2	谷村平昭	MAX宮崎	1-2		2-0		2
3	中村信夫	大塚台卓友会	0-2	0-2			3

第 10 コート

コート責任者 中條

	予選リーグGブロック				得点	順位	
1	中條圭助	宮崎ELC		0-2	0-2	0-2	4
2	宮永征男	大塚台卓友会	2-0		2-0	2-1	1
3	濱川義人	照葉クラブ	2-0	0-2		0-2	3
4	西平昭蔵	安藤塾	2-0	1-2	2-0		2

決勝トーナメント

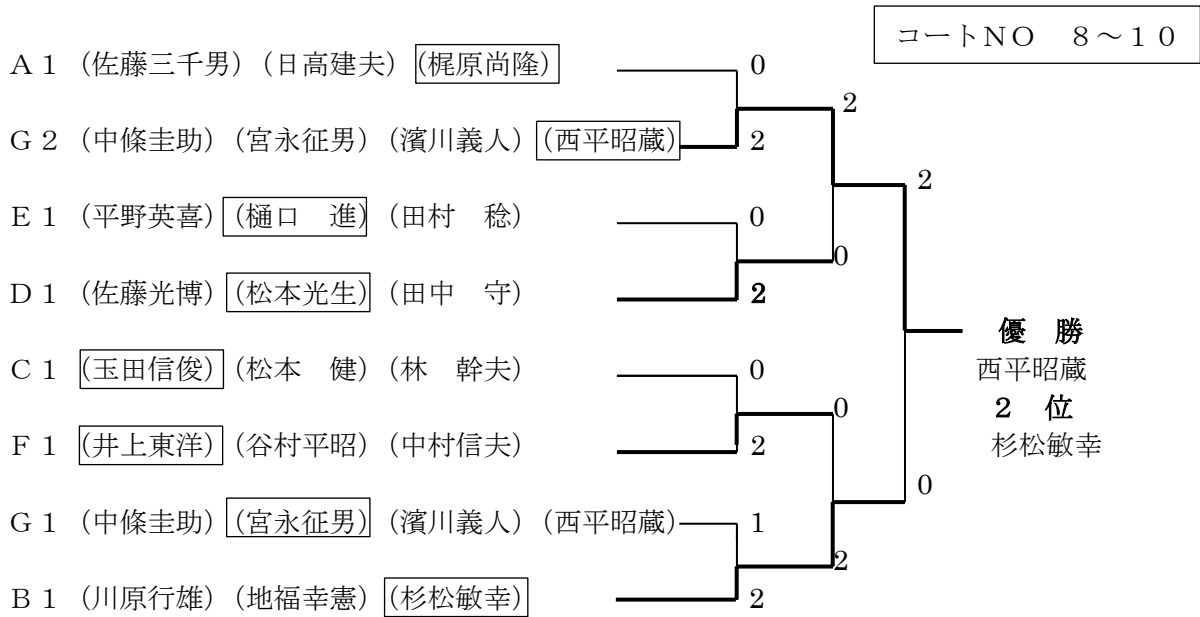

3位決定戦

松本光生 (0) - (2) 井上東洋

男子 5 部

第11コート

コート責任者 菊池

予選リーグAブロック		1	2	3	得点	順位
1	濱川哲也 紅葉クラブ		2-1	0-2		2
2	吉村理男 きさらぎ	1-2		0-2		3
3	柳田洋三 照葉クラブ	2-0	2-0			1

第11コート

予選リーグBブロック		1	2	3	得点	順位
1	菊池功 レインボー宮崎		2-0	2-0		1
2	田中東海 MAX宮崎	0-2		0-2		3
3	山内邦彦 きさらぎ	0-2	2-0			2

第11コート

予選リーグCブロック		1	2	3	得点	順位
1	山崎和視 TTCテラゾノ		2-0	0-2		2
2	宮路昭久 安藤塾	0-2		0-2		3
3	重信実男 紅葉クラブ	2-0	2-0			1

決勝トーナメント

コートNO 11

A 1 (濱川哲也) (吉村理男) (柳田洋二)						
C 1 (山崎和視) (宮路昭久) (重信実男)		2	1	0	優勝 柳田洋二	
B 1 (菊池功) (田中東海) (山内邦彦)		2	1	0	2位 菊池功 3位 重信実男	

女子 1 部

第12コート

コート責任者 孝橋

予選リーグAブロック		1	2	3	得点	順位
1	孝橋まゆみ 安藤塾		0-2	2-0		2
2	高橋良奈 太陽クラブ	2-0		2-0		1
3	横山栄子 安藤塾	0-2	0-2			3

第12・13コート

予選リーグBブロック		1	2	3	4	得点	順位
1	川田月子 のぎく		1-2	1-2	2-0		2
2	安藤久美子 安藤塾	2-1		2-0	2-0		1
3	池永由紀子 延岡はまゆう	2-1	0-2		0-2		4
4	久保田香奈子 安藤塾	0-2	0-2	2-0			3

第13コート

コート責任者 榎窪

予選リーグCブロック		1	2	3	4	得点	順位
1	榎窪妙子 安藤塾		0-2	2-1	2-0		2
2	田村浅美 M-TOP	2-0		2-1	2-0		1
3	宮路由可理 安藤塾	1-2	1-2		2-0		3
4	小野公子 安藤塾	0-2	0-2	0-2			4

決勝トーナメント

コートNO 12・13

A 1 (孝橋 まゆみ) (高橋 良奈) (横山 栄子)						
B 2 (川田月子) (安藤久美子) (池永由紀子) (久保田香奈子)		2	2	0	優勝 高橋良奈	
C 2 (榎窪妙子) (田村浅美) (宮路由可理) (小野公子)		1	1	0		
C 1 (榎窪妙子) (田村浅美) (宮路由可理) (小野公子)		1	1	0		
B 1 (川田月子) (安藤久美子) (池永由紀子) (久保田香奈子)		2	2	0	2位 安藤久美子	

3位決定戦

久保田香奈子 (1) - (2) 田村浅美

女子 2 部

第 1 4 コート

コート責任者 弓削

	予選リーグAブロック		1	2	3	得点	順位
1	森かほる	宮教クラブ					
2	桑原加代子	延岡はまゆう			2-0		1
3	橋本三重子	安藤塾		0-2			2

第 1 4 コート

	予選リーグBブロック		1	2	3	得点	順位
1	伊達喜代子	宮崎・球YOU		2-0	2-0		1
2	椿原美智子	トミシマ	0-2		0-2		3
3	岡田幸子	大塚台卓友会	0-2	2-0			2

第 1 4 コート

	予選リーグCブロック		1	2	3	得点	順位
1	弓削喜美子	大塚台卓友会		0-2	0-2		3
2	高橋順子	安藤塾	2-0		1-2		2
3	佐藤百合子	トミシマ	2-0	2-1			1

第 1 5 コート

コート責任者 是永

	予選リーグDブロック		1	2	3	得点	順位
1	笹原みち子	安藤塾		1-2	1-2		3
2	児玉梅子	宮教クラブ	0-2		2-0		1
3	清水真由美	延岡はまゆう	2-1	0-2			2

第 1 5 コート

	予選リーグEブロック		1	2	3	得点	順位
1	松葉初子	延岡城山		2-0	2-0		1
2	長友真弓	大塚台卓友会	0-2		1-2		3
3	佐々木道子	安藤塾	0-2	2-1			2

第 1 5 コート

	予選リーグFブロック		1	2	3	得点	順位
1	是永貴美子	宮崎・球YOU		2-0	2-0		1
2	田崎千幸	トミシマ	0-2		1-2		3
3	川越訓子	大塚台卓友会	0-2	2-1			2

第 1 6 コート

コート責任者 中武

	予選リーグGブロック		1	2	3	得点	順位
1	中嶽砂子	延岡城山		2-0	2-0		1
2	大田原良子	大塚台卓友会	0-2		0-2		3
3	甲斐タカ	延岡はまゆう	0-2	2-0			2

第16コート

	予選リーグHブロック		1	2	3	4	得点	順位
1	越智晴美	延岡城山		0-2	1-2	1-2		4
2	坂元好子	大塚台卓友会	2-0		2-1	0-2		3
3	森君恵	宮崎・球YOU	2-1	1-2		2-0		1
4	中武弘子	宮崎ELC	2-1	2-0	0-2			2

決勝トーナメント

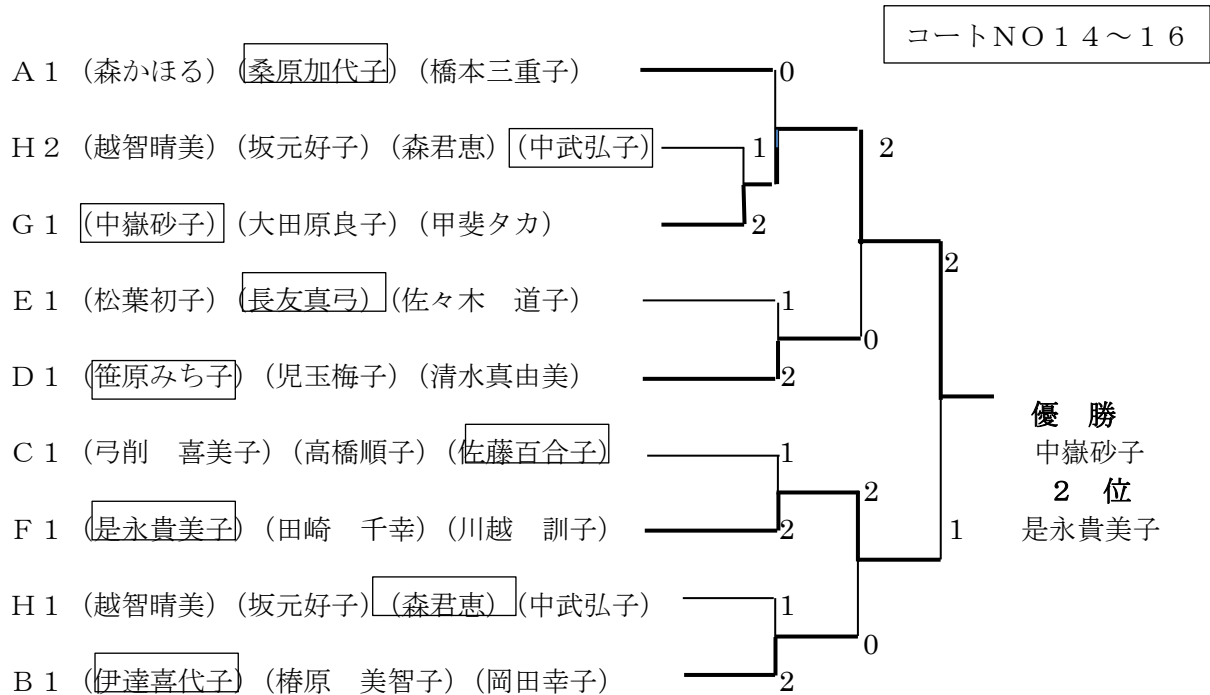

3位決定戦

伊達喜代子 (2) - (0) 笹原みち子

女子3部

第17コート

コート責任者 重久

	予選リーグAブロック		1	2	3	得点	順位
1	三谷カヨ子	T-ONE		2-0	2-0		1
2	斉藤用幸	宮崎ELC	0-2		1-2		3
3	山部明子	宮崎・球YOU	0-2	2-1			2

第17コート

	予選リーグBブロック		1	2	3	得点	順位
1	寺岡万智子	宮崎・球YOU		2-0	2-0		1
2	重久由美子	宮崎ELC	0-2		2-0		2
3	西村手津子	安藤塾	0-2	0-2			3

第17コート

	予選リーグCブロック		1	2	3	得点	順位
1	一水郁子	大塚台卓友会		2-0	0-2		2
2	田中映子	トミシマ	0-2		2-1		3
3	木村久美子	安藤塾	2-0	1-2			1

第18コート

コート責任者 日高

	予選リーグDブロック		1	2	3	得点	順位
1	岩切八重子	日南ひらの		2-0	2-0		1
2	日高千佳子	大塚台卓友会	0-2		2-0		2
3	山下サツ子	小林さくら	0-2	0-2			3

第18コート

	予選リーグEブロック		1	2	3	得点	順位
1	川原康子	太陽クラブ		2-0	2-0		1
2	小柳哲子	宮崎・球YOU	0-2		2-1		2
3	小林とよ	宮崎ELC	0-2	1-2			3

第18コート

	予選リーグFブロック		1	2	3	得点	順位
1	木下千代	宮崎ELC		2-0	2-0		1
2	三尾正子	トミシマ	0-2		2-1		2
3	内村えみ子	小林さくら	0-2	1-2			3

決勝トーナメント

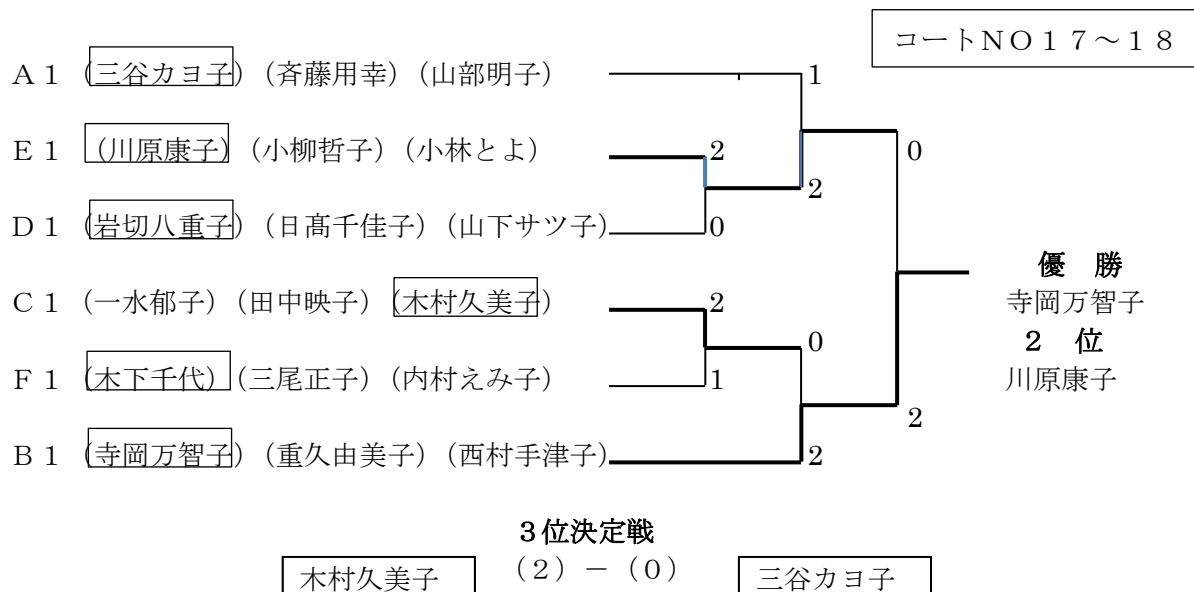

女子 4 部

第19コート

コート責任者 泉

	予選リーグAブロック		1	2	3	得点	順位
1	寺原紀子	MAX宮崎		2-1	2-1		1
2	青山良子	安藤塾	1-2		0-2		3
3	稲富喜代子	小林さくら	1-2	2-0			2

第19コート

	予選リーグBブロック		1	2	3	得点	順位
1	福嶋幸子	大塚台卓友会		2-0	2-1		1
2	松田洋子	小林さくら	0-2		1-2		3
3	田中満智子	サクラクラブ	1-2	2-1			2

第19コート

	予選リーグCブロック		1	2	3	得点	順位
1	泉末子	紅葉クラブ		2-0	0-2		2
2	園田優子	安藤塾	0-2		1-2		3
3	関屋エミ子	日南ひらの	2-0	2-1			1

第20コート

コート責任者 中西

	予選リーグDブロック		1	2	3	得点	順位
1	中西俊子	大塚台卓友会		2-0	2-0		1
2	池田美保	安藤塾	0-2		2-0		2
3	山下やす子	MAX宮崎	0-2	0-2			3

第20コート

	予選リーグEブロック		1	2	3	得点	順位
1	浪波和子	延岡城山		2-1	0-2		3
2	仁田脇みさお	MAX宮崎	1-2		2-0		1
3	菊池節子	レインボー宮崎	2-0	0-2			2

第20コート

	予選リーグFブロック		1	2	3	得点	順位
1	小田真貴子	紅葉クラブ		2-0	0-2		2
2	塚田アツ子	安藤塾	0-2		2-0		3
3	荒武芳子	MAX宮崎	2-0	0-2			1

決勝トーナメント

コートNO19～20

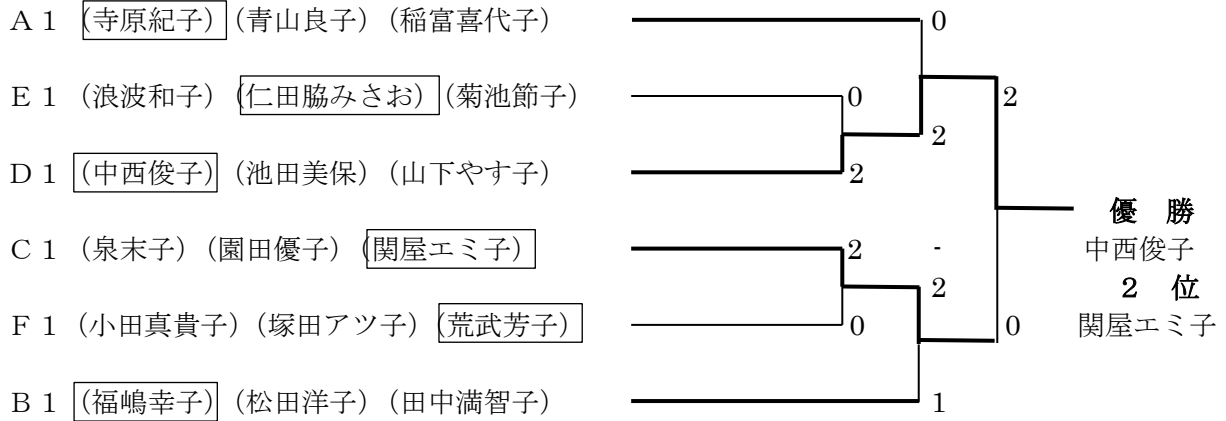

3位決定戦

福嶋幸子

(2) - (0)

寺原紀子

女子 5 部

第21コート

コート責任者 関屋

	予選リーグAブロック		1	2	3	得点	順位
1	関屋章子	紅葉クラブ		0-2	0-2		3
2	岩崎マサ子	TTCテラゾノ	2-0		2-1		1
3	真方タミ子	小林さくら	2-0	1-2			2

第21コート

コート責任者 桜木

	予選リーグBブロック		1	2	3	4	得点	順位
1	米沢禎子	TTCテラゾノ		2-0	2-0	2-1		1
2	内村美代子	小林さくら	0-2		0-2	0-2		4
3	桜木孝子	レインボー宮崎	0-2	2-0		0-2		3
4	森山ノリ子	TTCテラゾノ	1-2	2-0	2-0			2

第22コート

	予選リーグCブロック		1	2	3	得点	順位
1	永田逸子	TTCテラゾノ		2-0	2-0		1
2	川平ムツミ	小林さくら	0-2		0-2		3
3	宮川ミツ子	紅葉クラブ	0-2	2-0			2

第22コート

	予選リーグDブロック	1	2	3	4	得点	順位
1	瀬戸口光子 小林卓愛		0-2	2-0	0-2		3
2	黒木美恵子 TTCテラゾノ	2-0		2-0	1-2		2
3	中島貞子 レインボー宮崎	0-2	0-2		0-2		4
4	川崎七生 太陽クラブ	0-2	2-1	2-0			1

決勝トーナメント

コートNO21~22

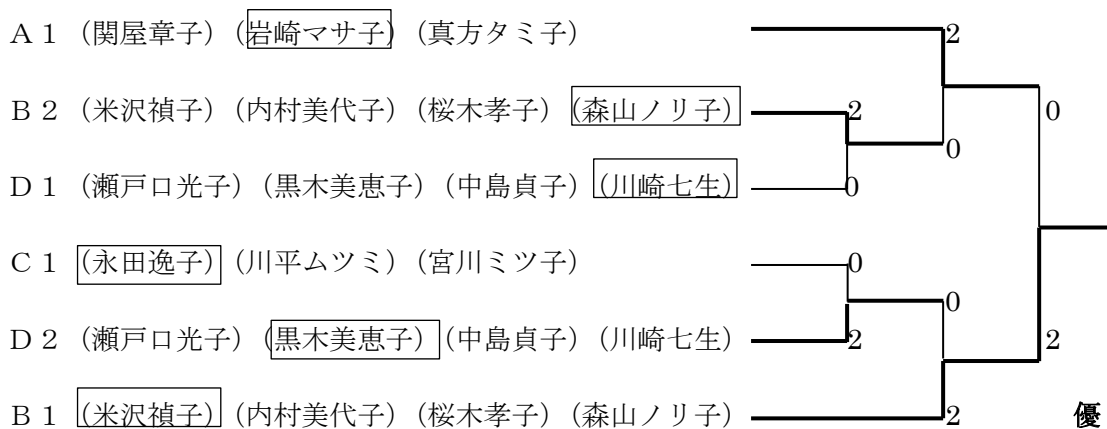

優勝
米沢禎子
2位
岩崎マサ子

3位決定戦

黒木美恵子 (2) - (0) 森山ノリ子